



# USER MANUAL



<https://muzcentre.ru>

[WWW.LANEY.CO.UK](http://WWW.LANEY.CO.UK)

DESIGNED & ENGINEERED IN THE UK BY LANEY

*IRT60H*  
*IRT120H*

**IRONHEART**

Dear Player,

Thank you very much for purchasing your new Laney product and becoming part of the worldwide Laney family.

Each and every Laney unit is designed and built with the utmost attention to care and detail, so I trust yours will give you many years of enjoyment.

Laney products have a heritage which stretches back to 1967 when I first began building valve amplifiers in my parents' garage.

Since then we have moved on from strength to strength developing an extensive range of guitar, bass, public address, multi instrument and keyboard amplification products along with a list of Laney endorsees that includes some of the world's most famous and respected musicians.

At the same time we believe we have not lost sight of the reason Laney was founded in the first place - a dedication to building great sounding amplification for working musicians.

Warm Regards,

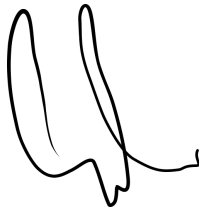
A handwritten signature in black ink, appearing to read 'Lyndon Laney', with a stylized flourish at the end.

Lyndon Laney  
Chairman and Founder.

## INTRODUCTION

Forged deep within the Black Country - the metal beating industrial heartland of the UK - where the sound of metal guitar was born, comes the IRONHEART.



# IRONHEART



With molten metal flowing through its circuits, IRONHEART continues the legacy passed on by previous Laney amps such as KLIPP and AOR, and hits you hard between the eyes like a power hammer from hell.

When cranked, the IRONHEART possesses massive amounts of gain, but is equally at home providing smooth rock and clean tones. Like its 80's metal predecessor the AOR, each IRONHEART channel features 3-band EQ push/pull pots for extreme tone shaping and flexibility.

Along with a Watts control, which allows the output of an IRONHEART to be screwed right down to less than 1 watt output power, the IRONHEART also features a foot switchable Pre-Boost function which works just like kicking in a gain pedal in front of your amp.

The IRT120H and IRT60H heads feature two independent channel controls, with a switchable clean mode, for extra versatility. Combine your IRONHEART head with an IRT412 or IRT212 speaker cabinet for the ultimate tonal experience.

## GENERAL INSTRUCTIONS

	<p>Intended to alert the user to the presence of uninsulated 'Dangerous Voltage' within the products enclosure that may be sufficient to constitute a risk of electrical shock to persons.</p> <p>Ce symbole est utilise pour indiquer a l'utilisateur de ce produit de tension non-isolee dangereuse pouvant etre d'intensite suffisante pour constituer un risque de choc electrique.</p> <p>Este simbolo tiene el proposito de alertar al usuario de la presencia de '(voltaje) peligroso' que no tiene aislamiento dentro de la caja del producto que puede tener una magnitud suficiente como para constituir riesgo de corrientazo.</p> <p>Dieses Symbol soll den Anwender vor unisolierten gefahrlichen Spannungen innerhalb des Gehauses warnen, die von Ausreichender Starke sind, um einen elektrischen Schlag verursachen zu konnen.</p>
	<p>Intended to alert the user of the presence of important operating and maintenance (Servicing) instructions in the literature accompanying the product.</p> <p>Dieses Symbol soll den Anwender vor unisolierten gefahrlichen Spannungen innerhalb des Gehauses warnen, die von Ausreichender Starke sind, um einen elektrischen Schlag verursachen zu konnen.</p> <p>Este simbolo tiene el proposito de la alerta al usuario de la presencia de instrucciones importantes sobre la operacion y mantenimiento en la literatura que viene con el producto.</p> <p>Dieses Symbol soll den Benutzer auf wichtige Instruktionen in der Bedienungsanleitung aufmerksam machen, die Handhabung und Wartung des Produkts betreffen.</p>
<p><b>CAUTION:</b></p> <p><b>ATTENTION:</b></p> <p><b>PRECAUCION:</b></p> <p><b>VORSICHT:</b></p>	<p>Risk of electrical shock - DO NOT OPEN. To reduce the risk of electrical shock, do not remove the cover. No user serviceable parts inside. Refer servicing to qualified personnel.</p> <p>Risques de choc electrique - NE PAS OUVRIR Afin de reduire le risque de choc electrique, ne pas enlever le couvercle. Il ne se trouve a l'interieur aucune piece pouvant etre reparee par l'utilisateur. Confier l'entretien a un personnel qualifie.</p> <p>Riesgo de corrientazo - no abra Para disminuir el riesgo de corrientazo, no abra la cubierta. No hay piezas adentro que el pueda reparar. Deje todo mantenimiento a los tecnicos calificados.</p> <p>Risiko - Elektrischer Schlag! Nicht offen! Um das Risiko eines elektrischen Schlages zu vermeiden, nicht die Abdeckung entfernen. Es befinden sich keine Teile darin, die vom Anwender repariert werden Konnten. Reparaturen nur von qualifiziertem Fachpersonal durchfuhren lassen.</p>
<p><b>WARNING:</b></p> <p><b>ADVERTISSEMENT:</b></p> <p><b>ADVERTENCIA:</b></p> <p><b>ACHTUNG:</b></p>	<p>To prevent electrical shock or fire hazard, do not expose this appliance to rain or moisture. Before using this appliance please read the operating instructions for further warnings.</p> <p>Afin de prevenir les risques de decharge electrique ou de feu, n'exposez pas cet appareil a la pluie ou a l'humidite. Avant d'utiliser cet appareil, lisez les advertissements supplementaires situes dans le guide.</p> <p>Para evitar corrientazos o peligro de incendio, no deja expuesto a la lluvia o humedad este aparato Antes de usar este aparato, lea mas advertcias en la guia de operacion.</p> <p>Um einen elektrischen Schalg oder Feuergefahr zu vermeiden, sollte dieses Gerat nicht dem Regen oder Feuchtigkeit ausgesetzt werden. Vor Inbetriebnahme unbedingt die Bedienungsanleitung lesen.</p>

After unpacking your amplifier check that it is factory fitted with a three pin 'grounded' (or earthed) plug. Before plugging into the power supply ensure you are connecting to a grounded earth outlet.

If you should wish to change the factory fitted plug yourself, ensure that the wiring convention applicable to the country where the amplifier is to be used is strictly conformed to. As an example in the United Kingdom the cable colour code for connections are as follows.

EARTH or GROUND GREEN/YELLOW  
NEUTRAL - BLUE  
LIVE - BROWN



### NOTE

This manual has been written for easy access of information. The front and rear panels are graphically illustrated, with each control and feature numbered. For a description of the function of each control feature, simply check the number with the explanations adjacent to each panel.

Your Laney amplifier has undergone a thorough two stage, pre-delivery inspection, involving actual play testing.

When you first receive your Laney guitar amplifier, follow these simple procedures:

**(i)** Ensure that the amplifier is the correct voltage for the country it is to be used in.

**(ii)** Connect your instrument with a high quality shielded instrument cable. You have probably spent considerable money on your amplifier and guitar - don't use poor quality cable it won't do your gear justice.

Please retain your original carton and packaging so in the unlikely event that some time in the future your amplifier should require servicing you will be able to return it to your dealer securely packed.

Care of your Laney amplifier will prolong it's life.....and yours!

## FRONT PANEL CONTROLS



- 1. INPUT** 1/4" mono jack socket. Connect your guitar here. Use only a good quality instrument cable.
- 2. PRE-BOOST SWITCH** Switches the input boost circuit on or off. The Pre-Boost circuit increases the input signal to the preamp tubes, just like placing a boost pedal in your signal path. This drives the preamp tubes harder, resulting in more distortion. This works on both channels.
- 3. PRE-BOOST CONTROL** Controls the level of boost applied to the guitar signal.
- 4. PRE-BOOST LED** This LED will illuminate when the Pre-Boost controls are activated.
- 5. LEAD GAIN** Controls the level of preamp gain on the Lead channel. Turning this control clockwise will add more distortion to your guitar signal, ranging from light overdrive, to full on metal. Use this in conjunction with Lead Volume (8) to achieve the correct volume and distortion level you require.
- 6. LEAD EQ CONTROLS** These are a traditional set of passive tone controls. Passive controls have the advantage of always sounding musical at any of their settings, due to their unique interactive nature. This gives the player a more natural set of tools to shape their ideal sound. Set these to midway (0) as a good starting point.
- 7. LEAD EQ PULL SWITCHES** Pulling on each of the EQ control knobs will shift the response of each control as follows:
  - Bass: Deep - This extends the low-end frequency response, resulting in a fuller, heavier sound for lower notes.
  - Mid: Shift - This lowers the frequency range of the mid control to give a tighter sound.
  - Treble: Shift - This broadens the Treble control frequency response, to give a rounder sound to higher notes, especially when used with thin sounding pickups.
- 8. LEAD VOLUME** Controls the Lead channel volume. Experiment with different combinations of the Gain and Volume controls to achieve different sounds. Reducing the Gain while increasing the Volume will result in a warm, open, overdriven sound as the power amp is driven harder, while reducing the Volume and increasing the Gain will give a tighter, more modern sound with more distortion. Once set, try using your guitar's volume controls to interactively adjust tone and distortion levels.

## FRONT PANEL CONTROLS

- 9. CHANNEL SWITCH** Switches between the Lead and Clean/Rhythm channels.
- 10. CHANNEL LEDS** Indicates which channel is currently selected by the Channel Switch (9).
- 11. CLEAN/RHYTHM SWITCH** This switch activates the Clean mode on the Rhythm channel. When operated, the Clean Volume (12) control becomes active, while Rhythm Gain (14) and Rhythm Volume(17) are removed from the signal path. When using clean mode, the preamp gain is lowered, resulting in a cleaner tone.
- 12. CLEAN VOLUME** Use this to control the volume of the amplifier when using clean mode. The amp can still be driven to overdrive with the control turned fully clockwise, and can be driven harder by using the Pre-Boost.
- 13. CLEAN LED** This LED will illuminate when Clean mode is activated.
- 14. RHYTHM GAIN** as Lead Gain (5)
- 15. CLEAN/RHYTHM EQ CONTROLS** as Lead EQ Controls (6)
- 16. CLEAN/RHYTHM EQ PULL SWITCH** as Lead EQ Pull Switch (7)
- 17. RHYTHM VOLUME** as Lead Volume (8)
- 18. DYNAMICS** This allows control over the response of the amplifier at lower frequencies. Turning this control clockwise gives a looser low end, while lower settings provide a tighter response. The optimum setting is dependant on the speaker cabinet used.
- 19. TONE** This Tone control works in a similar fashion to the Tone control you probably have on your guitar except that it uniquely works at the other end of the amplification chain. This has the ability to not only control the overall top end response but also reduce upper harmonics on the output stage and preamplifier overdrive sounds. This will give you bright cutting sounds at high settings and smooth rounded sounds at lower settings. Midway (0) is a good starting point. Both the Tone and Dynamics controls depend greatly on the speaker cabinet connected to the amplifier.
- 20. REVERB** Controls the level of the built in Laney-designed digital reverb.
- 21. WATTS** The Watts control adjusts the signal level within the power amplifier, allowing it to be driven harder at lower volume levels. For full output power, running the power tubes at maximum levels, turn this control fully clockwise. To reduce output volume, turn this control to the left. This can be useful in practice environments, or when it is desirable to push the preamp hard but control the output level.
- 22. STANDBY SWITCH** Disconnects the main HT voltage from the tubes but keeps the tubes warm so that they are ready to play instantly. Switch for short breaks when you don't want to wait for the tubes to warm up again. With the switch in the I (up) position, the amp is in play mode, while 0 (down) allows the amp to warm up.
- 23. STANDBY LAMP** This will illuminate when the amplifier is in play mode.
- 24. POWER SWITCH** Main power switch for the unit. Tube amplifiers take between 30 seconds to 2 minutes to warm up and be ready to play after switching on, this is normal. Use in conjunction with the standby switch to prolong tube life. To turn on, flip the switch to I (up).
- 25. POWER LAMP** This will illuminate when the power switch is operated, indicating the presence of mains power within the amplifier.

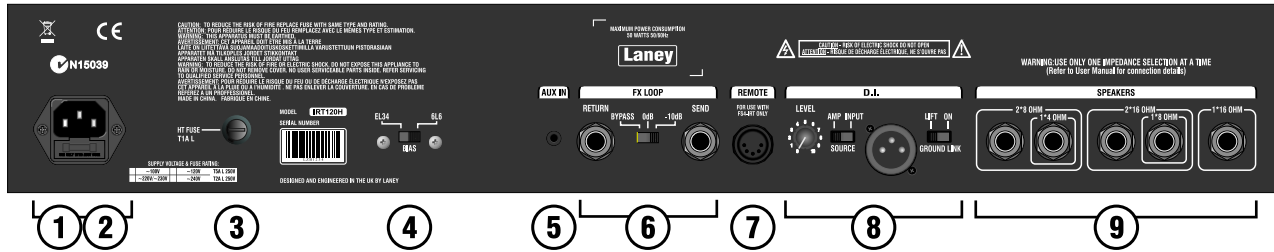

- 1. MAINS INLET SOCKET** Connect to your power source. Make sure the voltage indicated on the rear panel is correct for your country!
- 2. MAINS FUSE** This drawer contains the main safety fuse for the unit. The fuse protects the amplifier from damage in the event of fault by disconnecting the mains power supply. **USE ONLY THE CORRECT SIZE AND RATING SPECIFIED ON THE PANEL.** If a fuse blows or fails and a replacement of the same size and rating is installed which in turn blows, the amplifier has suffered a malfunction and needs immediate service from a qualified technician. **DO NOT TRY A FUSE OF HIGHER RATING** - Using a fuse that is too large in current rating may cause serious, irreparable damage to the amplifier and presents a serious fire hazard. The mains fuse ratings are detailed in the Specifications section of this manual, as well as printed on the rear of the amplifier. There is a spare fuse located in the fuse drawer of the mains power inlet in the event of a failure.
- 3. HT FUSE** This fuse disconnects the high voltage DC power to the tubes within the amplifier in the event of a fault. **USE ONLY THE CORRECT SIZE AND RATING FUSE AS SPECIFIED ON THE PANEL.** If a fuse blows or fails and a replacement of the same size and rating is installed which in turn blows, the amplifier has suffered a malfunction. At this point check the output tubes, and replace faulty ones if required. Should the tubes not be the problem, refer the amplifier to a qualified service technician. **DO NOT TRY A FUSE OF HIGHER RATING** - Using a fuse that is too large in current rating may cause serious, irreparable damage to the amplifier. Fuses are designed to protect, do not take chances.

## REAR PANEL CONTROLS

**4. BIAS SWITCH** This allows the use of either 6L6 or EL34 output tubes in your amplifier. Ensure that the switch is in the correct position for your output tubes, otherwise you may risk damaging your amplifier. The IRT120H is factory fitted with 4x matched 6L6 tubes, while the IRT60H features 2x matched 6L6 tubes. We recommend the use of matched sets of output tubes for optimum performance.

**5. AUXILIARY INPUT** This input allows the connection of backing tracks etc. to be mixed in post the FX loop.

### 6. FX LOOP

**FX RETURN** 1/4" mono jack socket for the connection of the output of an external FX unit. This can also be used as a slave in for the power amp. As the FX Loop is an insert type, this will mute the preamp signal.

**FX LOOP SWITCH** Selects the FX Loop mode of operation:

- Bypass - Removes the FX Loop from the signal path.
- 0dBu - For connection of FX units with a 0dBu nominal output level.
- -10dBu - For connection of FX units with a -10dBu nominal output level. As this is intended for devices with a lower output level, this switch increases the gain of the FX Loop by 10dB.

**FX SEND** 1/4" mono jack socket for connection to the input of an external FX unit. This can also be used as a line out for connection to another power amp slave input or for recording.

**7. REMOTE** All IRONHEART amps are equipped with a 5 pin DIN socket for the connection of the supplied FS4-IRT foot-switch, allowing remote operation of the following functions: Channel, Clean, Reverb, and Boost.

**8. DI.** This output with dedicated level control provides a balanced direct feed for connection to an external device. Some examples include: house PA, recording setup, stage monitor system. In the unlikely event of ground hum when connecting to other equipment, simply dis-engage the D.I ground link. The D.I signal is sourced from one of two places:

• **INPUT:** A buffered signal picked up from the input of the amplifier. The signal doesn't include speaker emulation.

• **AMP:** In this mode, the signal is sourced from the output of the amplifier and includes additional 4\*12 speaker emulation.

**9. SPEAKERS** Five 1/4" mono jack sockets are provided for the connection of a variety of speaker cabinets. Mismatching your speaker impedance will reduce the performance of your amplifier, and in extreme cases may damage the unit.

Always operate this amplifier a load connected. If not serious irreparable damage may occur.

Only use one impedance selection at a time.



Set to preference

**Clean**

INPUT: ON, OFF, CLEAN, RHYTHM

PRE-BOOST: CLEAN VOLUME

LEAD GAIN: RHYTHM GAIN

BASS (PULL DOWN), MIDDLE (PULL DOWN), TREBLE (PULL DOWN)

LEAD VOLUME: RHYTHM VOLUME

LEAD, CLEAN, RHYTHM

DYNAMICS, TONE, REVERB, WATTS

IRONHEART

STANDBY, POWER

**Lead**

**Rock**

**Rhythm**

INPUT: ON, OFF, CLEAN, RHYTHM

PRE-BOOST: CLEAN VOLUME

LEAD GAIN: RHYTHM GAIN

BASS (PULL DOWN), MIDDLE (PULL DOWN), TREBLE (PULL DOWN)

LEAD VOLUME: RHYTHM VOLUME

LEAD, CLEAN, RHYTHM

DYNAMICS, TONE, REVERB, WATTS

IRONHEART

STANDBY, POWER

**Lead**

**Metal**

**Rhythm**

INPUT: ON, OFF, CLEAN, RHYTHM

PRE-BOOST: CLEAN VOLUME

LEAD GAIN: RHYTHM GAIN

BASS (PULL DOWN), MIDDLE (PULL DOWN), TREBLE (PULL DOWN)

LEAD VOLUME: RHYTHM VOLUME

LEAD, CLEAN, RHYTHM

DYNAMICS, TONE, REVERB, WATTS

IRONHEART

STANDBY, POWER

**Lead**

**Detuned Metal**

**Rhythm**

INPUT: ON, OFF, CLEAN, RHYTHM

PRE-BOOST: CLEAN VOLUME

LEAD GAIN: RHYTHM GAIN

BASS (PULL DOWN), MIDDLE (PULL DOWN), TREBLE (PULL DOWN)

LEAD VOLUME: RHYTHM VOLUME

LEAD, CLEAN, RHYTHM

DYNAMICS, TONE, REVERB, WATTS

IRONHEART

STANDBY, POWER

# USER SETTINGS

INPUT: ON/OFF, CLEAN, RHYTHM

PRE-BOOST: CLEAN VOLUME, RHYTHM

LEAD GAIN: RHYTHM GAIN

BASS: (PULL DEEP), (PULL SHARP)

MIDDLE: (PULL SHARP)

TREBLE: (PULL SHARP)

LEAD VOLUME: RHYTHM VOLUME

LEAD: CLEAN, RHYTHM

DYNAMICS, TONE, REVERB, WATTS

STANDBY, POWER

IRONHEART

INPUT: ON/OFF, CLEAN, RHYTHM

PRE-BOOST: CLEAN VOLUME, RHYTHM

LEAD GAIN: RHYTHM GAIN

BASS: (PULL DEEP), (PULL SHARP)

MIDDLE: (PULL SHARP)

TREBLE: (PULL SHARP)

LEAD VOLUME: RHYTHM VOLUME

LEAD: CLEAN, RHYTHM

DYNAMICS, TONE, REVERB, WATTS

STANDBY, POWER

IRONHEART

INPUT: ON/OFF, CLEAN, RHYTHM

PRE-BOOST: CLEAN VOLUME, RHYTHM

LEAD GAIN: RHYTHM GAIN

BASS: (PULL DEEP), (PULL SHARP)

MIDDLE: (PULL SHARP)

TREBLE: (PULL SHARP)

LEAD VOLUME: RHYTHM VOLUME

LEAD: CLEAN, RHYTHM

DYNAMICS, TONE, REVERB, WATTS

STANDBY, POWER

IRONHEART

INPUT: ON/OFF, CLEAN, RHYTHM

PRE-BOOST: CLEAN VOLUME, RHYTHM

LEAD GAIN: RHYTHM GAIN

BASS: (PULL DEEP), (PULL SHARP)

MIDDLE: (PULL SHARP)

TREBLE: (PULL SHARP)

LEAD VOLUME: RHYTHM VOLUME

LEAD: CLEAN, RHYTHM

DYNAMICS, TONE, REVERB, WATTS

STANDBY, POWER

IRONHEART

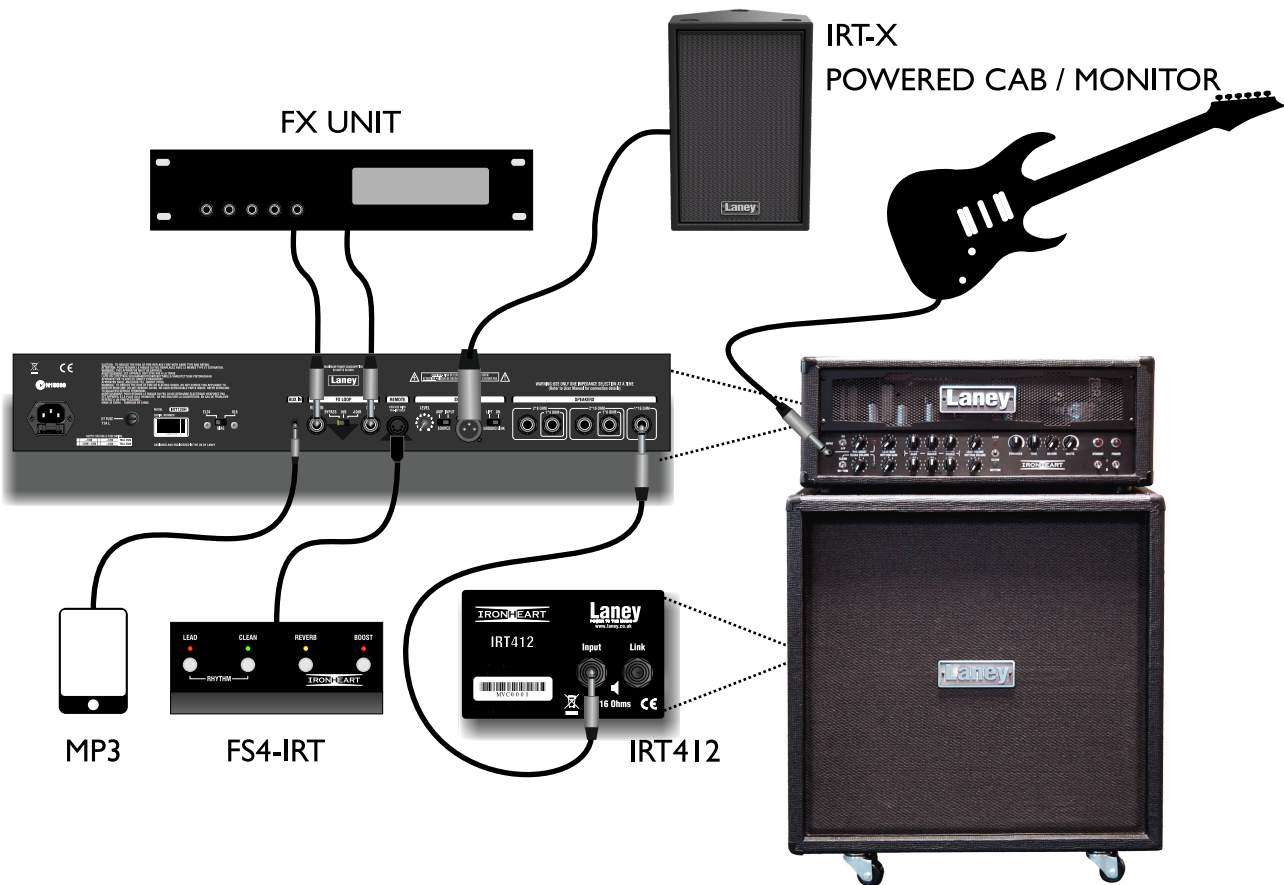

FX UNIT

IRT-X  
POWERED CAB / MONITOR

MP3

FS4-IRT

IRT412

# SAMPLE SETUP

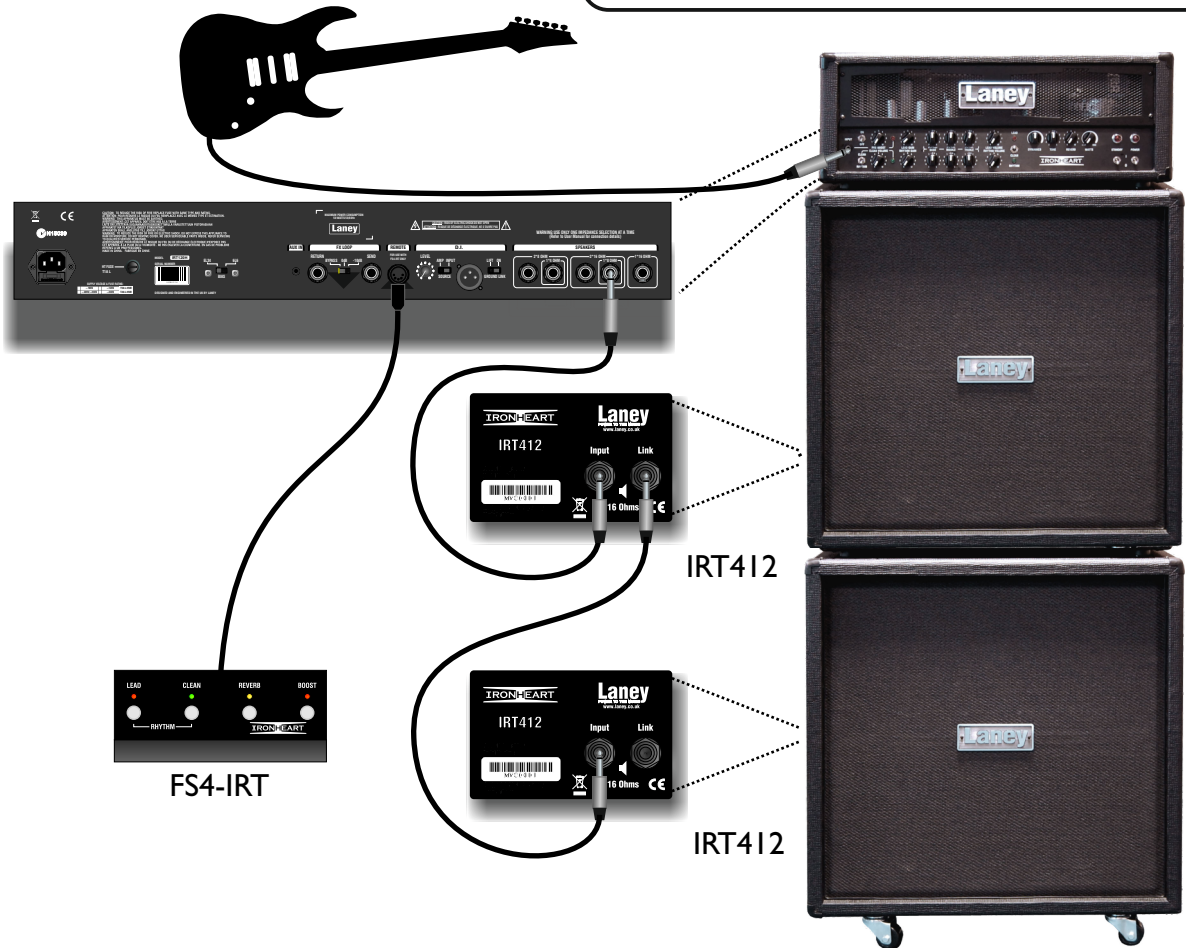

Tube amplifiers generally sound much warmer/sweeter than solid state transistor amplifiers but they also need a little more respect due to the fragile glass tubes. The Ironheart heads use four 12AX7 preamp tubes, and two or four 6L6 output tubes (depending on the model) which should give you years of trouble free service, however like all tube amps; it is important to treat it with a certain amount of care. Use the following steps as a guide for how to take care of your amplifier:

- Take care when moving the amplifier. Tubes are fragile glass components, they can easily be damaged if thrown in and out of vans.
- Make sure the impedance of your cabinets matches the setting on your amplifier. Improper impedance matching will result in reduced output power and compromised sound at best, and amplifier failure/shortened tube life at worst.
- Allow the amplifier to warm up to room temperature before switching it on: the sudden thermal shock can crack a cold glass tube enclosure, plus any moisture is bad news around high voltage electronics.
- After playing, allow the amplifier to cool down before moving. Hot tubes are more fragile than cool ones.
- Always use good quality loudspeaker cables: instrument cables are not capable of handling the load requirements of the loudspeaker and can short out.

### Replacing Tubes

A tubes life expectancy is based upon a number of factors which include operating temperature, how hard and how often it is played, vibration due to travel, etc. Tubes should be changed in your amplifier if you notice any deterioration in your amplifiers sound or performance. Otherwise, they need not be changed at any regular interval.

Typical problems with preamp tubes can be crackly noise, hiss, hum, and microphony. If they fail or exhibit reduced performance, preamp tubes can simply be swapped out with no further action required.

Typical output tube problems can include a blown HT fuse, sound lacking in punch, sound lacking extreme highs or low, and low level hum. The output tubes can be replaced singly if you replace them with the exact same type AND grade as factory fitted, otherwise they should be replaced as a matched quad set in the IRT120H, or a matched dual set in the IRT60H.

To change a tube, firstly switch off and unplug the amplifier from the mains supply. Wait for the tubes to cool down. Remove the rear protective grille held in place with four screws. Preamp tubes are protected with a screen can; to remove, push down and twist the can anti clockwise and then pull up. The tube can now be gently pulled out. Output tubes have a spring retainer which grips the base of the tube; push down on this with one hand, whilst gently rocking the tube with the other to remove. Take care when inserting the new tube in to make sure all pins are correctly aligned. If you have swapped the type of output tube (from 6L6 to EL34 for example) make sure that the bias switch on the rear panel is correctly set before powering on.

The user should not attempt to service this product.  
Please refer all servicing to qualified service personnel.

	Tube Type
V1	ECC83/12AX7 Hi Grade
V2-4	ECC83/12AX7 Selected
V9-12 (IRT60H: V10-11)	6L6

# BLOCK DIAGRAM

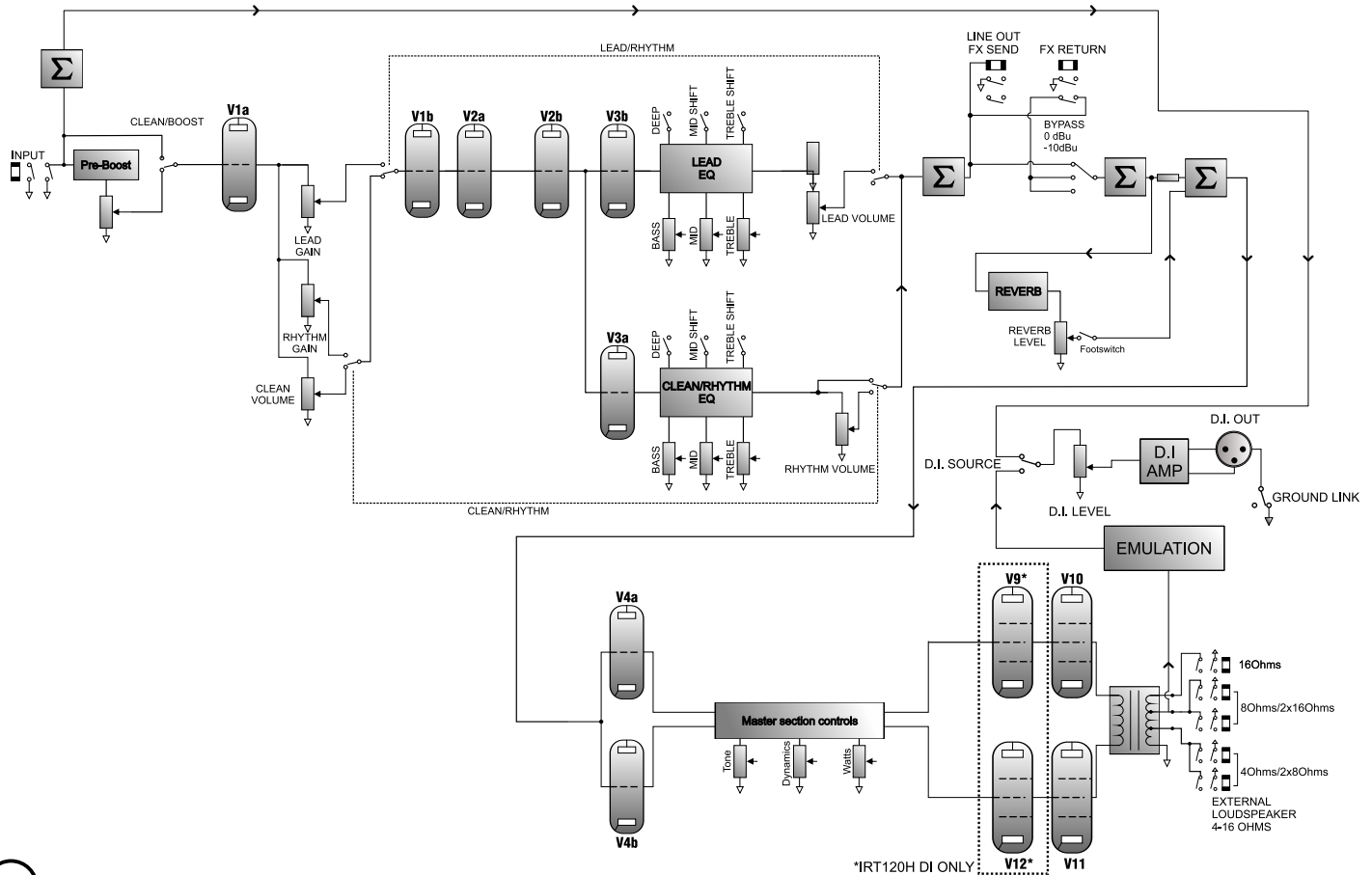

SPECIFICATIONS

	IRT120H	IRT60H
<b>Supply Voltage (factory preset)</b>	~100V, ~120V, ~220V, ~230V, ~240V 50/60Hz	
<b>Mains Fuse</b>	~100V/~120V: T5A L 250V ~220V/~230V/~240V: T2A L 250V	
<b>HT Fuse</b>	T1A L	T500mA L
<b>Power Consumption</b>	300 Watts	200 Watts
<b>Output Power Rating</b>	120 Watts	60 Watts
<b>Input Impedance</b>	1MΩ	
<b>Loudspeaker Outputs</b>	4, 8 or 16 Ω	
<b>EQ</b>	Per Channel: Passive Bass, Mid, Treble with switchable Deep, Mid Shift & Treble Shift Master Section: Dynamics & Tone	
<b>Reverb</b>	Laney-designed digital reverb	
<b>Features</b>	4 x 12AX7/ECC83 preamp tubes 4 x 6L6 output tubes Pre-Boost Input Control "Watts" Output Level Control Switchable channels with switchable clean mode Balanced D.I out with independent Level Control, Ground Link and Source selection (Amp/Input)	4 x 12AX7/ECC83 preamp tubes 2 x 6L6 output tubes Pre-Boost Input Control "Watts" Output Level Control Switchable channels with switchable Clean mode Balanced D.I out with independent Level control, Ground Link and Source selection (Amp/Input)
<b>Footswitch options</b>	1 x 5 pin DIN socket (FS4-IRT - included): Channel, Clean, Reverb, Boost	
<b>Unit Weight (Shipping Weight)</b>	20Kg (24Kg)	16.5Kg (21Kg)
<b>Dimensions (mm)</b>	W 678 x H 271 x D 288	

In the interest of continued development, Laney reserves the right to amend product specification without prior notification.



**USER MANUAL**

# **TRANSLATIONS**

**WWW.LANEY.CO.UK**

**DESIGNED & ENGINEERED IN THE UK BY LANEY**



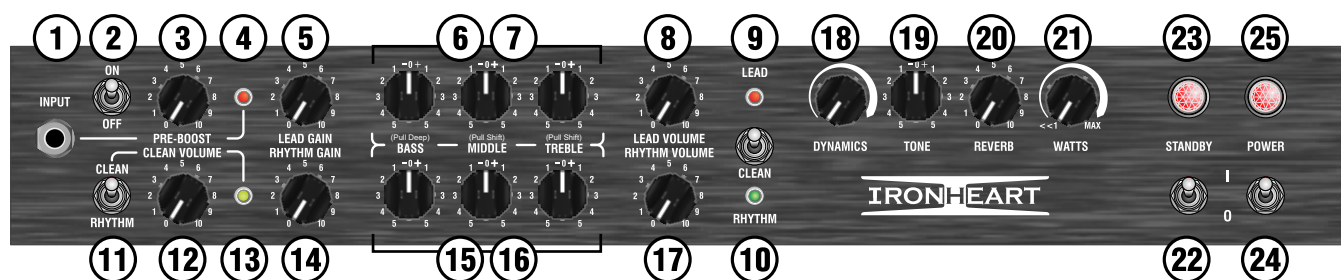

- 1. ENTRADA:** 1/4" Entrada de jack mono. Conecta tu guitarra aquí. Usa solo cables de instrumento de buena calidad.
- 2. PRE-BOOST SWITCH:** Cambia el boost del circuito de entrada. El circuito Pre-Boost incrementa la señal de entrada en las válvulas de previo, como si pusieras un pedal de booster en la ruta de tu señal. Esto satura las válvulas del previo, lo que se traduce en más distorsión. Funciona en los dos canales.
- 3. INTERRUPTOR PRE-BOOST:** Controla el nivel del boost aplicado a la señal de la guitarra.
- 4. PRE-BOOST LED:** Este LED se ilumina cuando los controles del Pre-Boost están activados.
- 5. GANANCIA PRINCIPAL:** Controla la ganancia del previo en el canal LEAD. Girando este control hacia la derecha añades más distorsión a la señal de tu guitarra, de un overdrive ligero a un grueso metal. Utiliza esto junto con el volumen LEAD (8) para alcanzar el grado correcto de volumen y distorsión que buscas.
- 6. CONTROLES DE EQ PRINCIPALES:** Estos son los tradicionales controles de tono pasivos. Los controles pasivos tienen la ventaja de que siempre suenan musicales en cualquiera de sus configuraciones debido a su naturaleza interactiva. Esto proporciona al músico un juego de herramientas más natural para encontrar el sonido ideal. Colocarlos en el medio (0) es un buen punto de partida.
- 7. INTERRUPTORES PRINCIPALES EQ:** Tirando de cada uno de los botones de control de EQ cambiará la respuesta de cada control de la siguiente manera:
  - Bass: Deep – Esto expande la respuesta de las frecuencias bajas, lo que se traduce en un sonido más pesado y lleno en las notas graves.
  - Mid: Shift – Esto reduce el rango de frecuencias de medios para dar un sonido más comprimido.
  - Treble: Shift - Esto amplía la respuesta de frecuencia de control de agudos, para dar un sonido más redondo a las notas más altas, especialmente cuando se usa con pastillas de sonido afilado.
- 8. VOLUMEN PRINCIPAL:** Controla el volumen del canal LEAD. Experimenta con diferentes combinaciones entre los controles Gain y Volume para lograr diferentes sonidos. Reducir la ganancia al tiempo que se aumenta el volumen se traducirá en un sonido más cálido. Abierto, el sonido overdrive en las válvulas de potencia será más fuerte. Mientras reducimos el volumen e incrementamos la ganancia, el sonido se volverá más comprimido, más moderno y con más distorsión. Una vez lo tengas, utiliza el volumen de tu guitarra para interactuar con el tono y los niveles de distorsión del amplificador.
- 9. INTERRUPTOR DE CANAL:** Cambia entre los canales LEAD y CLEAN/RHYTHM.
- 10. CANAL LEDS:** Indica que canal está seleccionado con el Channel Switch (9).
- 11. INTERRUPTOR LIMPIO / RHYTHM:** Activa el modo Clean en el canal Rhythm. Cuando opera, el control del Clean Volume (12) se activa, mientras que Rhythm Gain (14) y Rhythm Volume salen de la señal. Cuando se usa el modo Clean la ganancia del previo es más baja, resultando un sonido más limpio.
- 12. VOLUMEN LIMPIO/CLEAN:** Use este control de volumen del amplificador cuando esté en el modo Clean. El ampli puede sonar a overdrive si el control está girado completamente a la derecha, y se puede llevar a un sonido más duro usando el Pre-Boost.
- 13. LED LIMPIO/CLEAN:** se ilumina cuando el modo Clean está activado.
- 14. GANANCIA DE RITMO:** como Lead Gain (5)
- 15. CONTROLES EQ DE LIMPIO(CLEAN)/RITMO(RHYTHM):** como Lead EQ Controls (6)
- 16. INTERRUPTORES EQ DE LIMPIO(CLEAN)/RITMO(RHYTHM):** como Lead EQ Pull Switch (7)
- 17. VOLUMEN DE RITMO:** como Lead Volume (8)
- 18. DINÁMICA:** Esto permite el control sobre la respuesta del amplificador en frecuencias más bajas. Al girar este control hacia la derecha da una gama baja más leve, mientras que los ajustes más bajos proporcionan una respuesta más fuerte. El ajuste óptimo depende de la pantalla utilizada.
- 19. TONO:** Este control de tono funciona de manera similar al control de tono que puedes tener en tu guitarra, salvo porque funciona en el otro extremo de la cadena de amplificación. Esto tiene la capacidad no solo de controlar la respuesta general en los agudos, sino que también reduce los armónicos superiores en la etapa de potencia y en el overdrive del previo. Te dará un brillo más cortante en los ajustes altos y un sonido más redondo en los ajustes graves. Colocarlos en el medio (0) es un buen punto de partida. Tanto los controles de Tone y Dynamics dependen en gran medida de la pantalla conectada al amplificador.
- 20. REVERB:** Controla el nivel de la reverb incorporada diseñada por Laney.
- 21. WATIOS:** El control Watts ajusta el nivel de la señal de la etapa de potencia, lo que permite llevarlo a sonidos más duros a volumen más bajo. Para una potencia de salida total, gira este control totalmente a la derecha. Para reducir el volumen de salida, gíralo hacia la izquierda. Esto es ideal para poder practicar o cuando se quiere un sonido duro pero controlando el volumen de salida.
- 22. INTERRUPTOR DE STANDBY:** Desconecta la tensión principal de las válvulas HT pero las mantiene calientes para poder tocar en cualquier momento. Utilízalo para periodos cortos de tiempo en los que no quieres volver a esperar a que las válvulas se calienten. Con el interruptor en la posición 1 (arriba), el ampli está en modo PLAY, mientras que en la posición 0 (abajo) se el amplificador se mantiene caliente.
- 23. BOMBILLA/LÁMPARA DE STANDBY:** Se ilumina cuando el amplificador está en modo PLAY.
- 24. INTERRUPTOR DE ENCENDIDO:** Es el interruptor de alimentación principal de la unidad. Los amplificadores de válvulas necesitan entre 30 segundos y 2 minutos para calentarse y que estén preparados para tocar después de encendidos, esto es normal. Úsalo correctamente junto con el Standby para prolongar la vida de las válvulas. Para encenderlo, mueve el interruptor a la posición 1 (arriba).
- 25. BOMBILLA DE ENCENDIDO:** Se ilumina cuando se active el encendido, indicando la presencia de tensión dentro del amplificador.

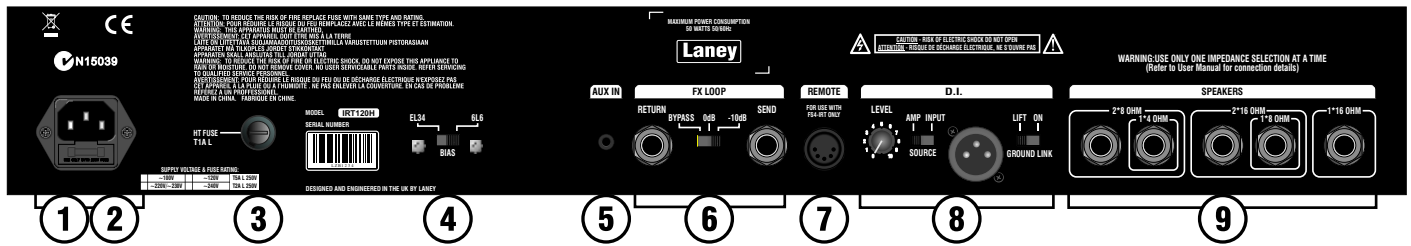

- 1. ENCHUFE DE ENTRADA PRINCIPAL:** Conecta aquí el cable de alimentación. Asegúrate de que el voltaje indicado en el panel trasero es el correcto para tu país.
- 2. FUSIBLE DE ALIMENTACIÓN PRINCIPAL:** Este cajetín contiene el fusible principal de la unidad. Este fusible protege el amplificador de daños en caso de fallo en la alimentación eléctrica. USE SOLO EL TAMAÑO Y EL AMPERAJE CORRECTOS INDICADOS EN EL PANEL. Si un fusible se funde o falla y al reemplazarlo por otro del mismo tamaño y amperaje se vuelve a fundir, el amplificador ha sufrido una avería y necesita de inmediato ser revisado por un técnico especializado. NO INTENTES USAR UN FUSIBLE DE MAYOR AMPERAJE – Usar un fusible de mayor amperaje puede causar graves daños irreparables y puede suponer un grave peligro de incendio. Las especificaciones del amperaje del fusible están detalladas en la sección Specifications de este manual, así como impresas en la parte trasera del amplificador. Hay un fusible de repuesto en el conector de la toma de corriente para un eventual fallo.
- 3. FUSIBLE HT:** Este fusible desconecta la potencia de alto voltaje DC de las válvulas del amplificador en caso de un fallo. USE SOLO EL TAMAÑO Y AMPERAJE CORRECTOS INDICADOS EN EL PANEL. Si un fusible se funde o falla y al reemplazarlo por otro del mismo tamaño y amperaje se vuelve a fundir, el amplificador ha sufrido una avería. En este punto revisa las válvulas de potencia y reemplaza las defectuosas si fuera necesario. Si las válvulas no son el problema envía el amplificador a un servicio técnico. NO INTENTES USAR UN FUSIBLE DE MAYOR AMPERAJE – Usar un fusible mayor puede causar daños serios e irreparables en el amplificador. Los fusibles están diseñados para proteger, no tomes riesgos innecesarios.
- 4. INTERRUPTOR BIAS:** Esto permite el uso de válvulas 6L6 o EL34 en tu amplificador. Asegúrate de que el interruptor está en la posición correcta para el tipo de tus válvulas de potencia, de lo contrario se puede dañar el amplificador. EL IRT120H está equipado de fábrica con 4 válvulas 6L6 pareadas, mientras que el IRT60H está equipado de fábrica con 2 válvulas 6L6 pareadas. Recomendamos el uso de conjuntos pareados de válvulas para un rendimiento óptimo.
- 5. ENTRADA AUXILIAR:** Esta entrada permite la conexión de backing tracks, etc. Para ser mezclados después del bucle de efectos.
- 6. FX LOOP:**  
**FX RETURN** 1/4" jack hembra mono para conectar a la salida de una unidad de efectos externa. También puede ser utilizado como esclavo de la etapa de potencia. Con el FX Loop en modo inserción se silencia la señal del preamplificador.  
**INTERRUPTOR de FX LOOP:** Selecciona el modo de operación del FX Loop:
  - Bypass - Elimina el loop de efectos de la ruta de la señal.
  - 0dB – Para conectar unidades de efectos con un nivel de salida nominal de 0dB.
  - -10dB – Para conectar unidades de efectos con un nivel nominal de -10dB. Como está destinado a dispositivos con un nivel de salida más bajo, este interruptor aumenta la ganancia del bucle en 10dB.**FX SEND:** 1/4" jack hembra mono para conectar a la entrada de una unidad de efectos externa. También puede ser utilizada como salida para otro amplificador de potencia o para grabación.
- 7. CONTROL REMOTO:** Todos los amplificadores IRONHEART vienen equipados con un conector de 5 pines para la conexión de la pedalera FS4-IRT incluida, lo que permite el control remoto de las siguientes funciones: Canal, Clean, Reverb y Boost.
- 8. DI.:** Esta salida con control de nivel proporciona una salida directa balanceada de la señal para la conexión a un dispositivo externo. Algunos ejemplos son: PA doméstica, sistemas de grabación o equipos de monitores de escenario. En el caso improbable de que aparezca un zumbido por toma de tierra cuando se conecta a otros equipos, simplemente desconecte el puente de tierra de la DI. La señal DI viene de uno de estos dos lugares:
  - ENTRADA: Una señal recogida de la entrada del amplificador. Esta señal no incluye la emulación de altavoz.
  - AMP: En este modo, la señal se obtiene de la salida del amplificador e incluye una emulación de altavoz de 4x12.
- 9. SPEAKERS:** Equipado con 5 conectores jack mono de 1/4" para la conexión a variedad de pantallas. No respetar las impedancias reduce el rendimiento del amplificador y en casos extremos puede dañar la unidad.

**NUNCA CONECTE UN AMPLIFICADOR DE VÁLVULAS SIN QUE ESTE CONECTADO A LOS ALTAVOCES (CARGA): SE PRODUCIRÁN DAÑOS SERIOS E IRREPARABLES.**



1. INPUT: Entrée Jack 6,35 mono pour brancher votre guitare. N'utilisez que des câbles instrument de bonne qualité.
2. Interrupteur PRE-BOOST: Active (désactive) le circuit boost d'entrée. Ce circuit augmente le signal d'entrée avant les lampes du préampli comme si vous utilisiez une pédale de boost dans le trajet de votre signal. Ceci permet d'attaquer plus fort les lampes du préampli en donnant plus de distorsion. Cette option fonctionne sur les deux canaux.
3. Control PRE-BOOST: this setting controls the level of boost applied to the signal from the guitar.
4. Voyant PRE-BOOST: Ce voyant s'allume lorsque la fonction Pre-Boost est active.
5. LEAD GAIN: Ce réglage contrôle le niveau du gain du préampli du canal Lead. En tournant dans le sens des aiguilles d'une montre, vous obtiendrez plus de distorsion, depuis un léger overdrive jusqu'au son métal. Utilisez ce réglage avec le volume Lead (8) pour obtenir le niveau de distorsion et volume que vous désirez.
6. Contrôles de tonalité du canal Lead: Ce sont des réglages passifs traditionnels. Les contrôles passifs ont l'avantage de toujours bien sonner musicalement quelque soit leurs réglages, de part le fait de leur nature interactive. Ceci permet au guitariste de profiter d'un jeu d'outils plus naturels pour moduler sa sonorité idéale. La position médiane (0) est un bon départ.
  - 7. Poussoirs de tonalité du canal Lead: Chaque bouton de l'égaliseur peut être tiré pour modifier la courbe de réponse comme suit:
    - Bass: Deep – La réponse dans les fréquences graves est étendue, donnant un son plus lourd et plein dans les notes graves.
    - Mid: Shift – La réponse dans les fréquences médiums est réduite pour donner un son plus serré.
    - Treble: Shift – La réponse dans les fréquences aiguës est étendue pour donner un son plus rond dans les aigus, particulièrement avec des micros ayant une sonorité fine.
8. LEAD VOLUME: Ce réglage contrôle le volume du canal Lead. Faites vos propres combinaisons de Gain et de Volume pour obtenir votre sonorité. En réduisant le Gain et en augmentant le Volume, vous aurez un son chaud, ouvert, légèrement saturé parce que l'ampli est poussé plus fort; en réduisant le Volume et en augmentant le Gain, vous aurez un son plus fermé, moderne avec plus de distorsion. Lorsque vous êtes prêt, modifiez le réglage de volume de votre guitare pour ajouter encore une autre dimension à votre sonorité.
9. Inverseur de canal: Cet inverseur permet de passer du canal Lead au canal Clean/Rhythm.
10. Voyants des canaux: Ils indiquent quel est le canal sélectionné par l'inverseur
11. Inverseur CLEAN/RHYTHM: Cet inverseur active le mode Clean du canal Rhythm. Lorsqu'il est activé, le réglage de Volume Clean (12) devient actif alors que les réglages Rhythm Gain (14) et Rhythm Volume (17) sont désactivés. Dans le mode Clean, le gain du préampli est réduit donnant un son plus clair.
12. CLEAN VOLUME: Ce réglage contrôle le volume de l'ampli en mode Clean. L'ampli peut toujours saturer si vous tournez ce bouton à fond et/ou en utilisant l'option Pre-Boost.
13. Voyant CLEAN: Ce voyant s'allume lorsque le mode Clean est activé.
14. RHYTHM GAIN: Idem au Gain Lead (5).
15. Contrôle de tonalité du canal CLEAN/RHYTHM: Idem aux réglages Lead (6).
16. Poussoirs de tonalité du canal CLEAN/RHYTHM: Idem aux réglages Lead (7).
17. RHYTHM VOLUME: Idem au Volume Lead (8).
18. DYNAMICS: Ce réglage contrôle la réponse de l'ampli dans les fréquences graves. En tournant le bouton dans le sens des aiguilles d'une montre, vous aurez plus de graves alors que dans l'autre sens, vous une réponse plus serrée. Le réglage optimal dépend de l'enceinte utilisée.
19. TONE: Ce réglage fonctionne de la même manière que le réglage de tonalité que vous avez sur votre guitare en modifiant l'autre bout de la chaîne d'amplification. Il permet non seulement de contrôler les aigus mais aussi de réduire les harmoniques élevées de l'étage de sortie et du préampli pour les sons saturés. Vous aurez alors des sons clairs percuteurs pour les réglages élevés et des sons ronds et doux pour les réglages inférieurs. La position médiane (0) est un bon point de départ. Les réglages Tone et Dynamics dépendent énormément de l'enceinte branchée sur l'ampli.
20. REVERB: Ce contrôle ajuste le niveau de la réverb numérique intégrée, conçue par Laney.
21. WATTS Ce réglage contrôle le niveau du signal de l'ampli de puissance, permettant de le pousser plus fort à des niveaux de volume plus faibles. Pour avoir la puissance maximale avec le niveau maximal des lampes de puissance, tournez le bouton à fond vers la droite. Pour réduire le volume de sortie, tournez ce bouton vers la gauche. Ceci est pratique dans un environnement de répétition où lorsque vous désirez pousser le préampli à fond tout en contrôlant le niveau de sortie.
22. Interrupteur STANDBY: Cet interrupteur déconnecte la haute tension des lampes tout en les gardant chaudes pour être prêt pour jouer instantanément. Basculez-le pendant les pauses si vous ne voulez pas attendre que les lampes chauffent à nouveau. Lorsque l'inverseur est en position I (vers le haut), l'ampli est en mode jeu; en position 0 (en bas), l'ampli permet de monter en chauffe.
23. Voyant STANDBY: Ce voyant s'allume lorsque l'ampli est en mode jeu.
24. Interrupteur POWER: Interrupteur général. Les lampes de l'ampli mettent entre 30 secondes et 2 minutes pour monter en chauffe et être prêtes pour jouer après la mise en marche (fonctionnement normal). A utiliser avec l'interrupteur Standby pour prolonger la durée de vie des lampes.
25. Voyant POWER: Ce voyant s'allume lorsque l'interrupteur général est activé, indiquant la présence du secteur dans l'ampli.

CONTRÔLES DU PANNEAU ARRIERE

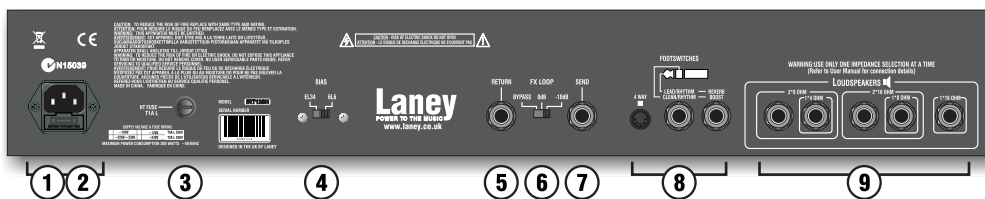

1. Prise d'alimentation secteur: Vérifiez que la tension indiquée à l'arrière de l'ampli corresponde à celle de pays!
2. Fusible général: Ce tiroir contient le fusible général de l'ampli. Ce fusible protège l'ampli dans le cas d'une panne éventuelle suite à une déconnexion de l'alimentation secteur. N'UTILISEZ QUE DES FUSIBLES DE CALIBRE ET DE TAILLE IDENTIQUE COMME INDIQUE SUR LE PANNEAU ARRIERE. Si le fusible saute et que le nouveau fusible saute à nouveau, l'ampli a probablement un défaut et nécessite l'intervention immédiate d'un technicien qualifié. N'ESSAYEZ PAS DE METTRE EN PLACE UN FUSIBLE DE CALIBRE SUPERIEUR. Un fusible de calibre supérieur peut entraîner des dégâts sérieux et irréversibles dans l'ampli et peut constituer un risque d'incendie. Le calibre du fusible général est spécifié dans les caractéristiques et est indiqué à l'arrière de l'ampli. Un fusible de rechange est situé dans le tiroir du fusible de la prise d'alimentation dans le cas où il sauterait.
3. HT FUSE: Ce fusible coupe la haute tension appliquée aux lampes en cas de défaut. N'UTILISEZ QUE DES FUSIBLES DE CALIBRE ET DE TAILLE IDENTIQUE COMME INDIQUE SUR LE PANNEAU ARRIERE. Si le fusible saute et que le nouveau fusible saute à nouveau, l'ampli a probablement un défaut. Vérifiez alors les lampes de puissance et remplacez la ou les lampes défectueuses. Si le problème n'est pas résolu en remplaçant les lampes, adressez-vous à un technicien qualifié. N'ESSAYEZ PAS DE METTRE EN PLACE UN FUSIBLE DE CALIBRE SUPERIEUR. Un fusible de calibre supérieur peut entraîner des dégâts sérieux et irréversibles dans l'ampli. Les fusibles sont conçus pour protéger, ne courez pas de risques.
4. Inverseur BIAS: Il permet d'utiliser soit des lampes de puissance 6L6, soit les EL34 dans votre ampli. Assurez-vous que l'inverseur est dans la bonne position sous peine d'entraîner des dégâts dans l'ampli. L'IRT120H est équipé d'usine de 4 lampes appariées 6L6 et l'IRT60H de 2 lampes appariées 6L6. Nous recommandons d'utiliser des lampes de puissance appariées pour obtenir une performance optimale.
5. FX LOOP RETURN: Cette prise Jack mono 6,35 permet de brancher la sortie d'un rack d'effets externe. Elle peut aussi être utilisée comme entrée esclave pour l'ampli de puissance. Comme la boucle d'effets est de type insertion, elle coupe le signal du préampli.
6. Inverseur FX LOOP: Cet inverseur sélectionne le mode de fonctionnement de la boucle d'effets:
  - BYPASS – Supprime la boucle d'effets du trajet du signal.
  - 0 dBu – Pour brancher un effet avec un niveau de sortie nominal de 0dBu.
  - -10 dBu – Pour brancher un effet avec un niveau de sortie nominal de -10dBu. Comme cette position est prévue pour un niveau plus faible, elle augmente le gain de la boucle d'effets de 10 dB.
7. FX LOOP SEND: Cette prise Jack mono 6,35 permet de brancher l'entrée d'un rack d'effets externe. Elle peut aussi servir de sortie ligne pour brancher un autre ampli esclave ou un enregistreur.
8. Prises FOOTSWITCH: Tous les amplis Ironheart sont équipés d'une prise DIN à 5 broches pour brancher le pédalier FS4-IRT fourni, permettant l'action à distance des fonctions suivantes: Canal, Clair, Réverb et Boost. Deux prises Jack stéréo 6,35 sont également disponibles pour brancher une pédale FS2 ou équivalent, pour commuter le Canal et la fonction Clair sur l'une, et la Réverb et le Boost sur l'autre. Pour utiliser n'importe quelle pédale, il faut activer les inverseurs Pre-Boost et Clean et basculer celui de Channel sur Lead.
9. Prises LOUDSPEAKER: Cinq prises Jack mono 6,35 sont prévues pour pouvoir brancher toute une variété d'enceintes. Une mauvaise adaptation d'impédance réduira les performances de votre ampli et, dans des cas extrêmes, peut entraîner des dégâts. Ne faites jamais fonctionner votre ampli sans brancher de charge: des dégâts sérieux peuvent en découler.

## 前面板控制器:

CN

IRT60H IRT120H

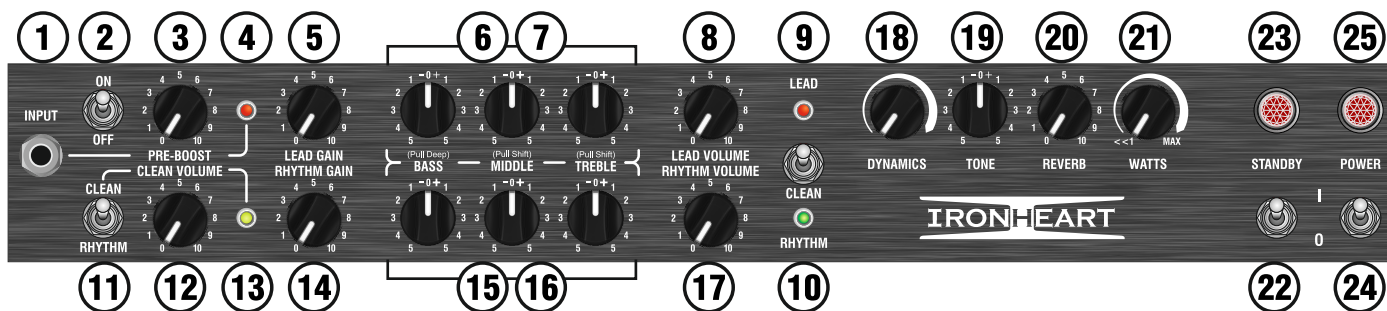

1. 输入插孔: 此插座用于连接您的电吉他, 只能使用高品质电缆线。
2. 预增益开关: 激活输入预提升电路。预提升电路将提高前置电子管放大电路的输入信号, 这将导致前置电子管放大电路更容易失真。两路通道共用。
3. 预增益控制: 控制增益水平。适用于吉他信号。
4. 预增益功能指示灯: 当激活时灯点亮。
5. 主通道增益控制: 控制该通道的增益水平, 顺时针旋转会增加失真, 获得更多的重金属音乐。通过和电平控制(8)配合获得最佳效果。
6. 主通道均衡器: 这是一个传统的被动式音调控制器, 能够得到冠冕堂皇的声音。提供音乐家一个自然的工具来塑造他们的声音。设置0为起点。
7. 主通道均衡器拉伸开关: 拉均衡器的开关, 将改变每个频率的响应。  
低频: “深” - 延时一个低频频率, 给人一个完整的、沉重的声音。  
中频: “中频转变” - 降低中频, 给出一个更严格的声音。  
高频: “高频转变” - 扩大高频频率响应, 给人一种圆润的声音的在更高频段, 特别是当使用一个单薄的拾音器时尤为明显。
8. 主通道音量控制: 控制该通道音量。尝试着将增益和音量控制进行不同的组合来获得不同的声音。降低增益和增加音量将得到一个圆润、开放、过载的声音。降低音量增加增益将获得紧密、更现代的失真音。一旦设定通过改变你的吉他的音量来改变音调和失真水平。
9. 通道切换开关: 用来切换主通道和节奏/清晰通道。
10. 通道指示灯: 用来指示当前选择的通道
11. 清晰模式激活开关: 此开关用于激活节奏通道的清晰模式。操作时节奏通道增益控制(14)和音量控制(17)将被移出节奏通道。不再控制节奏通道。使用清晰模式, 前置的增益是比较小的, 因此获得清晰的音调。
12. 清晰模式音量控制: 控制清晰模式时的音量。它任然能输出过载音当旋钮顺时针最大时。使用预增益功能可以增加驱动能力。
13. 清晰模式指示灯: 清晰模式激活时点亮。
- 14/15/16/17. 同主通道功能一致。
18. 动力控制: 控制放大器在较低频率段的响应。顺时针旋大将提供一个较宽松的响应, 较低的设置则提供一个严格的响应。如何设置取决于音箱体。
19. 音调控制: 它独特的工作在放大链的尾端, 有能力控制整体的高端响应, 也可以降低范音的输出和前级过载声音。在较高的设置将得到明亮锋利的声音, 较低的设置将得到比较圆滑的声音。中点0是很好的起点。它和动力的设置很大的依赖于功放连接的音箱。
20. 混响控制: 控制Laney 独特设计的电子混响水平。
21. 功率控制: 用于调整功率放大器的信号幅度。允许过载工作在低音量状态。对于满功率输出, 功率电子管工作在最大电平, 需将旋钮顺时针旋转最大。减小输出电平可逆时针旋小, 这将用于练习环境下。
22. 待机开关: 切断电子管的高压输入但保持电子管温度。这样功放可以立刻投入工作。在短暂的休息时, 再次开机时不用等待电子管变暖。1为工作模式, 0为待机模式。
23. 待机指示灯: 当功放工作时待机指示灯点亮, 当功放待机时, 该灯熄灭。
24. 电源开关: 为功放的主电源开关, 电子管需要经过30秒至2分钟的预热后才能工作时正常现象。和待机开关配合使用可以延长电子管寿命。1为开启, 0为待机模式。
25. 电源指示灯: 当电源开关打开时该指示灯点亮, 表明功放已经通电。

(在不使用时请关闭电源并断开电源线)

## 后面板控制器:

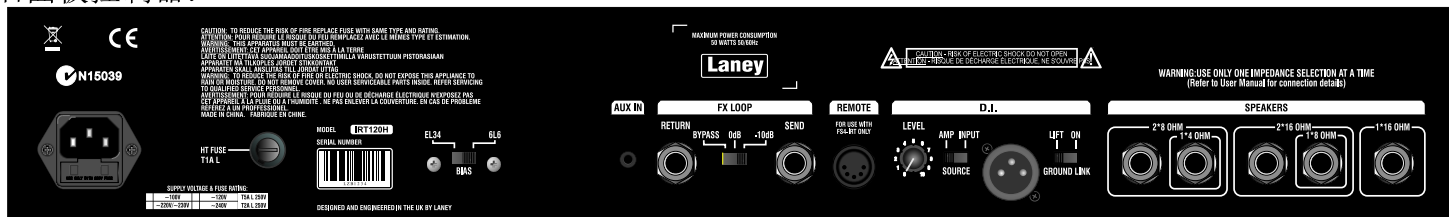

1. 电源插座插座: 连接电源, 确保指定的电压为你的国家使用的正确的电压!
2. 电源保险丝: 这个抽屉里包含的主要安全保险丝。保险丝保护机器不受损坏, 断开主电源放大器。使用唯一的类型和等级在后面板上标注的。不要使用了较高的规格! 这可能会损坏您的功放。备用保险丝位于保险丝抽屉。
3. 高压保险丝: 当发生故障时断开电子管的高压直流电源。使用唯一的类型和等级在后面板上标注的。不要使用了较高的规格! 这可能会损坏您的功放。
4. 偏置开关: 允许6L6和EL34电子管使用在本功放。选择正确的偏置设置。错误的设置可能损坏电子管。本机配置了匹配后的6L6电子管。为了获得最佳性能我们建议使用最佳匹配的电子管。
5. 辅助输入: 这个通道允许连接反馈通道, 并和效果回路进行混合。
6. 效果回路:  
回路返回: 这个6.35插座用于连接外部效果单元的输出。它也能被用成一台伺服功放。像这样的回路是插入模式, 它将前置的信号静音。  
回路开关: 设置回路操作模式  
BYPASS: 将效果回路移出信号通道。  
0dB: 以0dB的常用信号幅度连接效果器  
-10dB: 以-10dB的信号幅度连接效果器。他将增加10dB增益给效果回路。  
回路发送: 这个6.35插座用于连接外部效果单元的输入。他也可以被用于线路输出至另一台伺服功放或录音。
7. 遥控器: 所有的IRONHEART系列功放均配备一个5芯的DIN插座用于连接配备的PR4-IRT脚踏开关。允许控制: 通道, 清晰, 预提升和混响功能。
8. DI: 这个输出端口带有一个专用的音量控制, 并输出平衡的信号连接外部设备。这些例子包含: 家用PA, 记录设备和舞台监视设备。在某些情况下连接其他设备会产生交流声, 可以链开关将地回路断开。它有2个信号来源:  
输入: 信号来至功放的输入端, 它不包含喇叭仿真。  
功放: 信号来至功放的输出端, 它包含4\*12寸的喇叭仿真。
9. 负载端口: 6.35插座提供一个多样的音量连接。阻抗失配会降低性能, 极端情况下会损坏你的功放。绝对不能在无负载情况下工作, 功放可能产生无法挽回的伤害。



1. ギター用のケーブルを使用し、ギターを接続します。
2. PRE-BOOST SWITCH: ブースト機能をオン/オフで切り換えます。ペダルタイプのブースターと同様に、プリアンプの真空管に送る入力信号を増幅し、プリアンプ真空管をより激しくドライブさせ、歪みを強調します。両チャンネルで動作します。
3. PRE-BOOST CONTROL: 入力信号のブーストレベルをコントロールします。
4. PRE-BOOST LED: PRE-BOOST CONTROL が働いている時に点灯します。
5. LEAD GAIN: リードチャンネルのプリアンプゲインをコントロールします。
6. LEAD EQ CONTROLS: 一般的なパッシブ・トーンコントロールです。どのような設定でも、常に音楽的に優れたサウンドを得ることができます。目盛が12時の位置から調節することをお奨めします。
7. LEAD EQ PULL SWITCHES: EQコントロールノブを引くことにより、次のようにコントロール系統を切り換えることができます。  
Bass: Deep- 豊かで重厚な低音を得る事ができます。  
Mid: Shift- 中音域を抑えた、よりタイトなサウンドになります。  
Treble: Shift- 耳触りの良い丸みのある高音を得る事ができます。
8. LEAD VOLUME: リードチャンネル音量をコントロールします。GAINとVOLUMEの組み合わせにより、多彩なサウンドを作ることができます。VOLUMEを上げてGAINを下げると、温かみのある開放的なサウンドが得られます。VOLUMEを下げてGAINを上げると、歪みの効いた、よりタイトでモダンなサウンドが得られます。一度設定した後は、ギター本体の音量コントロールを使って、トーンと歪みレベルを微調整していきます。
9. CHANNEL SWITCH: Lead とClean/Rhythm チャンネルを切り替えます。
10. CHANNEL LEDS ⑨のChannel Switch にて選択したチャンネルのランプが点灯します。
11. CLEAN/RHYTHM SWITCH: RhythmチャンネルのクリーンモードをONにします。☒LEAD VOLUMEを使うと、☒RHYTHM GAINと☒RHYTHM VOLUMEがバイパスされます。クリーンモードを使うと、プリアンプゲインが下がり、クリアなトーンが得られます。
12. CLEAN VOLUME: クリーンモード時に、アンプの音量をコントロールします。PRE-BOOSTを使うことにより、深い歪みを得ることができます。
13. CLEAN LED: クリーンモード時に点灯します。
14. RHYTHM GAIN: ⑤ LEAD GAINと同じです。
15. CLEAN/RHYTHM: EQ CONTROLS ⑥ LEAD EQ CONTROLSと同じです。
16. CLEAN/RHYTHM EQ PULL SWITCH: ⑦ LEAD EQ PULL SWITCHESと同じです。
17. RHYTHM VOLUME: ⑧ LEAD VOLUMEと同じです。
18. DYNAMICS: 低域におけるアンプのレスポンスをコントロールします。時計回りに回すと、ルーズで太いサウンドが得られ、低く設定しますと、よりタイトなレスポンスが得られます。使用しているスピーカーキャビネットにより、最適な設定は異なります。
19. TONE: ギターについているトーン・コントロールと同様に使用します。HIGHに設定すると、明るいカッティング向けサウンド、LOWに設定すると、スムーズな丸みのあるサウンドが作れます。目盛が12時の位置から調節することをお奨めします。使用しているスピーカーキャビネットにより、最適なトーンとダイナミック・コントロールの補正は異なります。
20. REVERB: 内蔵デジタルリバーブのレベルを調整します。
21. WATTS: WATTSコントロールは、パワーアンプのレベルを調整します。この機能によりボリュームを絞った状態でもしっかりと歪ませることが可能です。この機能は練習時や、プリアンプのゲインを上げつつ、出力ボリュームを抑えたい場合に便利です。
22. STANDBY SWITCH: スイッチを上げた状態ではブレイモードになり、下げた状態ではウォームアップ・モードになります。
23. STANDBY LAMP: ブレイモード時に点灯します。
24. POWER SWITCH: メインパワー・スイッチです。最初にこの電源を入れ、真空管のウォームアップをします。ウォームアップの時間は、通常30秒から2分程度です。
25. POWER LAMP: アンプの電源が入っている時に点灯します。

リアパネル

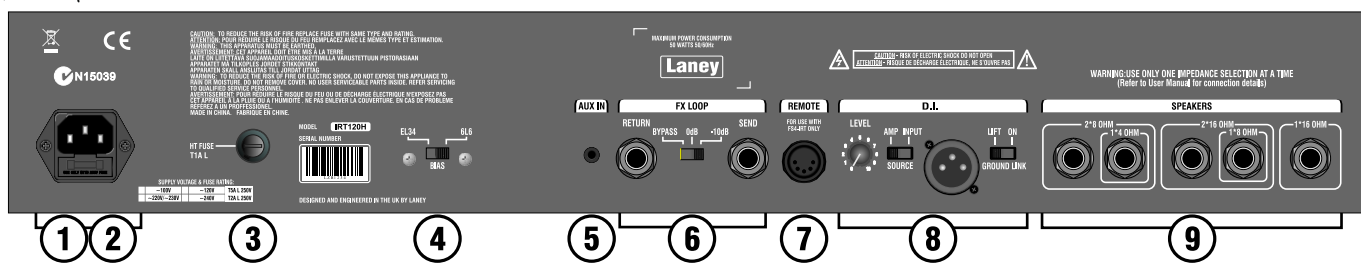

1. MAINS INLET SOCKET: 電源ケーブルを繋ぎます。
2. MAINS FUSE: このヒューズケースにはメインヒューズが収められています。メインヒューズが切れた場合は、メインパワーソケットのヒューズケースに入っているスペアヒューズと交換してください。ヒューズを交換した後に再度切れる場合はアンプが故障している可能性があるため、ただちに修理に出してください。
3. HT FUSE: アンプに異常が起こった場合、電源を切り、ヒューズを確認してください。ヒューズが切れている場合、パネルに表示されているサイズと定格のヒューズと交換してください。交換した後に再度切れた場合は、出力用真空管をチェックし、必要に応じて交換します。真空管に問題が無ければ、販売元に相談してください。
4. BIAS SWITCH: 6L6又はEL34、どちらの真空管を使用するかを選択するスイッチです。使用する真空管が選択されているかご確認ください。IRT120Hでは、6L6真空管を4箇所、IRT60Hでは6L6真空管を2箇所まで使えます。最適な性能を得る為に、適切な真空管セットをご使用ください。
5. AUXILIARY INPUT: 外部周辺機器を接続します。
6. FX LOOP: FX SENDから送られ、外部エフェクトを通った信号を入力します。ここにジャックを繋いだ場合、内部プリアンプからの信号はミュートされます。  
FX LOOP SWITCH: FX ループモードを選択します。  
Bypass - FXループをバイパスします。  
0dBu - FXユニットを0dB出力レベルで繋ぎます。  
-10dBu - FXユニットを-10dB出力レベルで繋ぎます。  
FX SEND: 外部のFXユニットを接続します。外部パワーアンプの接続や、レコーディング用としても使うことができます。
7. REMOTE: IRONHEARTのアンプに、5ピンDINソケットFS4-IRTフットスイッチを繋ぐことにより、Channel, Clean, Reverb, Boostをリモート制御できます。
8. DI: バランス出力により、外部デバイス (PAミキサー、レコーディング機器、ステージモニター等)、それぞれの機器に合ったレベルの信号を出力します。他の機器を接続した際にハムノイズが生じた場合、GROUND LINKを切る事で除去できます。  
INPUT: アンプのINPUTから入力されたバッファ信号。この信号はスピーカー・エミュレーションを含みません。  
AMP: 12インチ×4発のスピーカーを通したサウンドをエミュレートします。
9. LOUDSPEAKER CONNECTIONS: 様々なキャビネットに対応しています。アンプの故障に繋がるため、スピーカーのインピーダンスは常に一致させ、アンプ単体での使用を避け、常にスピーカーを接続した状態で使用してください。

**1. INPUT:** Conector mono 1/4". Conecte aqui sua guitarra. Use somente um cabo de instrumento de qualidade.

**2. CHAVE PRE-BOOST:** Liga e desliga o circuito de boost de entrada. O circuito Pre-Boost aumenta o sinal de entrada para o pré-amplificador, assim como ao colocar um pedal de ganho no seu caminho de sinal. Isto satura mais as válvulas do pré-amplificador, resultando em mais distorção. Isto funciona em ambos os canais.

**3. CONTROLE PRE-BOOST:** Controla o nível de boost aplicado ao sinal da guitarra.

**4. LED PRE-BOOST:** Este LED acende quando os controles Pre-Boost estão ativos.

**5. LEAD GAIN:** Controla o nível de ganho de pré-amplificador para o canal Lead. Girar este controle em sentido horário adiciona mais distorção ao sinal de guitarra, de um overdrive leve ao metal total. Use isto em conjunto com LeadVolume (8) para obter os níveis corretos de distorção e volume que você requer.

**6. CONTROLES LEAD EQ:** Este é um conjunto de controles de timbre passivos. Controles passivos possuem a vantagem de soar musicalmente em qualquer ajuste, devido a sua natureza interativa única. Isto dá ao músico um conjunto mais natural de ferramentas para dar forma ao som. Ajuste estes controles em suas posições centrais (0) como um bom ponto de partida.

**7. CHAVES LEAD EQ:** Puxar cada um dos controles EQ muda a resposta de cada um como segue:

Bass: Deep - Isto estende a resposta de frequências graves, resultando em um som mais pesado e cheio para as notas graves.

Mid: Shift - Isto diminui a extensão de frequências do controle de médios para proporcionar um som mais preciso.

Treble: Shift - Isto aumenta a resposta de frequência do controle de agudos, para proporcionar um som arredondado às notas agudas, especialmente ao usar captadores de sonoridade magra.

**8. LEAD VOLUME:** Controla o volume do canal Lead. Experimente com diferentes combinações entre os controles Gain e Volume para obter sons diferentes. Reduzir o Ganho e aumentar o Volume resulta em um som de overdrive quentee aberto, pois o pré-amplificador é saturado, enquanto que reduzir o Volume e aumentar o Ganho proporciona um som mais moderno e preciso com mais distorção. Uma vez ajustados, experimente usar o controle de volume em sua guitarra para ajustar o timbre e a distorção.

**9. CHAVE DE CANAL:** troca entre os canais Lead e Clean/Rhythm.

**10. LEDS DE CANAL:** Indica qual canal está selecionado através da chave de canal.

**11. CHAVE CLEAN/RHYTHM:** Esta chave ativa o modo Clean no canal Rhythm. Quando operada, o controle Clean Volume (12) se torna ativo, enquanto que os controles Rhythm Gain (14) e Rhythm Volume (17) são removidos do caminho de sinal. Ao usar o modo Clean, o ganho do pré-amplificador é reduzido, resultando em um timbre mais limpo.

**12. CLEAN VOLUME:** Use este controle para ajustar o volume do amplificador ao usar o modo Clean. O amplificador ainda pode ser saturado para overdrive com o controle girado totalmente em sentido horário, e pode ser saturado mais ainda usando-se o Pre-Boost.

**13. LED CLEAN:** Este LED acende quando o modo Clean está ativo.

**14. RHYTHM GAIN:** Igual a Lead Gain (5).

**15. CONTROLES CLEAN/RHYTHM EQ:** Igual a Controles Lead EQ (6).

**16. CHAVES CLEAN/RHYTHM EQ:** Igual a Chaves Lead EQ (7).

**18. DYNAMICS:** Isto permite controle sobre a resposta do amplificador em baixas frequências. Girar este controle em sentido horário proporciona graves mais soltos, enquanto que ajustes mais baixos proporcionam uma resposta mais precisa. O ajuste otimizado depende do gabinete de falantes usado.

**19. TONE:** Este funciona de forma similar ao controle Tone que você tem em sua guitarra, entretanto utiliza o outro lado da cadeia de som. Tone possui a habilidade de controlar não somente a resposta de agudos geral, mas também de reduzir harmônicos agudos de estágio de saída e dos sons de overdrive do pré-amplificador. Isto proporciona sons brilhantes e definidos em ajustes altos e sons arredondados e suaves em ajustes baixos. A posição central (0) é um bom ponto de início. Tone e Dynamics dependem do gabinete de falantes conectado ao amplificador.

**20. REVERB:** Controla o nível do reverb digital interno desenhado pela Laney.

**21. WATTS:** O controle Watts ajusta o nível do sinal no interior do amplificador de potência, permitindo que este seja saturado mais em níveis mais baixos de volume. Para potência total de saída, rodando as válvulas de potência em níveis máximos, gire este controle totalmente em sentido horário. Para reduzir o volume de saída, gire este controle para a esquerda. Isto pode ser usado para ambientes usados para praticar, ou quando é desejável saturar mais o pré-amplificador e ainda assim controlar o nível de saída.

**22. CHAVE STAND BY:** Desconecta a energia principal das válvulas e mantém as válvulas aquecidas para que estejam prontas para tocar instantaneamente. Use para pausas rápidas quando você não deseja aguardar o aquecimento das válvulas novamente. Com a chave na posição I (para cima), o amplificador está em modo play, enquanto que para baixo (0) permite o aquecimento do amplificador.

**23. LÂMPADA STAND BY:** Esta lâmpada acende quando o amplificador está em modo Stand by

**24. CHAVE DE ENERGIA:** Chave de energia principal para a unidade. Amplificadores a válvulas levam de 30 segundos a 2 minutos para aquecer e estarem prontos para tocar, isto é normal. Use em conjunto com a chave Stand by para prolongar a vida das válvulas. Para ligar, mova a chave para a posição I (para cima). **25. LÂMPADA POWER:** acende quando a chave de energia é operada, indicando a presença de energia no amplificador.

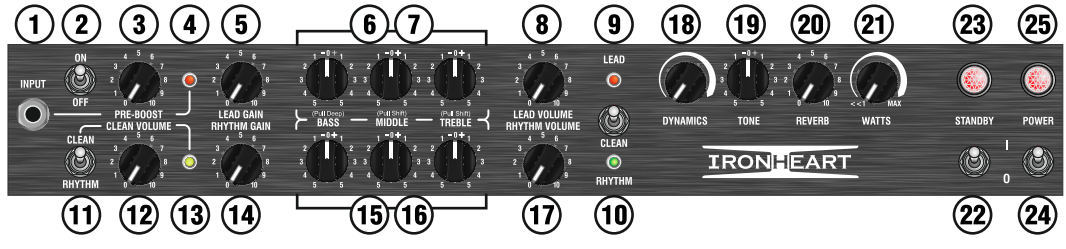

PAINEL TRASEIRO

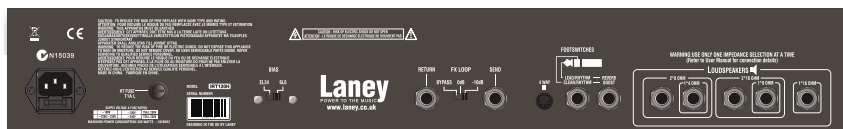

**1. CONECTOR PRINCIPAL DE ENERGIA:** Certifique-se de que a voltagem indicada no painel traseiro está correta para o seu país!

**2. FUSÍVEL PRINCIPAL:** Esta gaveta contém o fusível de segurança principal para a unidade. O fusível protege a unidade de danos no evento de uma falha ao desconectar o fornecimento principal de energia. **USE SOMENTE FUSÍVEIS DE ACORDO COM O TAMANHO E RAZÃO ESPECIFICADOS NO PAINEL.** Se um fusível queima ou falha por mais de uma vez, o amplificador apresenta um problema e precisa de serviço imediato a partir de um técnico qualificado. **NÃO USE UM FUSÍVEL DE RAZÃO MAIS ALTA.** Usar um fusível muito grande em razão de corrente pode causar sérios danos irreparáveis ao amplificador e apresenta um sério risco de incêndio. As razões corretas de fusíveis estão na seção Especificações deste manual, e também impressas na traseira do amplificador. Existe um fusível de reserva na gaveta de fusíveis do conector de energia principal caso ocorra uma falha.

**3. FUSÍVEL HT:** Este fusível desconecta a energia DC de alta voltagem para as válvulas no interior do amplificador no evento de uma falha. **USE SOMENTE FUSÍVEIS DE ACORDO COM O TAMANHO E RAZÃO ESPECIFICADOS NO PAINEL.** Se um fusível queima ou falha e uma substituição é necessária, após a qual um fusível do mesmo tipo volta a queimar, o amplificador possui um problema. Neste ponto verifique as válvulas de saída, e substitua as válvulas defeituosas caso necessário. Caso o problema não seja com as válvulas, leve seu amplificador a um técnico qualificado. **NÃO USE UM FUSÍVEL DE RAZÃO MAIS ALTA.** Usar um fusível muito grande em razão de corrente pode causar sérios danos irreparáveis ao amplificador. Fusíveis são desenhados para proteger, não corra riscos.

**4. CHAVE BIAS:** Isto permite o uso de válvulas de saída 6L6 ou EL34 em seu amplificador. Assegure-se de que a chave está na posição correta para suas válvulas de saída, de outra forma você pode danificar seu amplificador. O IRT120H vem de fábrica com 4 x válvulas 6L6 em pares, enquanto que o IRT60H vem com 2 x válvulas 6L6. Recomendamos o uso de conjuntos iguais de válvulas de saída para performance otimizada.

**5. FX RETURN:** Conector 1/4" mono para conexão da saída de uma unidade externa de efeitos. Isto pode ser usado também como entrada slave para o amplificador de potência. O FX Loop é do tipo Insert, isto silencia o sinal do pré-amplificador.

**6. CHAVE FX LOOP:** Seleciona o modo de operação do FX loop:

- **Bypass:** Remove o FX Loop do caminho do sinal.
- **0 dBu:** Para conexão de unidades de efeito de nível de saída nominal de 0dBu.
- **-10 dBu:** Para conexão de unidades de efeito de nível de saída nominal de 10dBu. Como isto é direcionado para dispositivos com nível baixo de saída, esta chave aumenta o ganho do FX Loop em 10dB.

**7. FX SEND:** Conector 1/4" mono para conexão à entrada de uma unidade externa de efeitos. Isto pode ser usado também como saída de linha para conexão com a entrada de outro amplificador de potência slave ou para gravação.

**8. CONEXÕES PARA FOOTSWITCH:** Todos os amplificadores Ironheart são equipados com conector DIN de 5 pinos para conexão do footswitch FS4-IRT fornecido, permitindo operação das seguintes funções: Canal, Clean, Reverb, e Boost. Dois conectores 1/4" estéreo também estão presentes para conexão de um footswitch FS2 ou equivalente, com Channel e Clean em um conector, e Reverb e Boost no outro. Para usar os footswitches, ajuste as chaves Pre-Boost e Clean em ON, e Channel em Lead.

**9. CONECTORES DE FALANTES:** Cinco conectores 1/4" mono são proporcionados para conexão de uma variedade de gabinetes de falantes. Desigualar sua impedância de falantes reduz a performance de seu amplificador, e encasos extremos pode danificar a unidade. Nunca opere o amplificador sem uma carga conectada: sérios e irreparáveis danos podem ocorrer.



**USER MANUAL**

# **SAFETY INFORMATION**

**WWW.LANEY.CO.UK**

**DESIGNED & ENGINEERED IN THE UK BY LANEY**



In order to take full advantage of your new product and enjoy long and trouble-free performance, please read this owner's manual carefully, and keep it in a safe place for future reference.

**1) Unpacking:** On unpacking your product please check carefully for any signs of damage that may have occurred whilst in transit from the Laney factory to your dealer. In the unlikely event that there has been damage, please re-pack your unit in its original carton and consult your dealer. We strongly advise you to keep your original transit carton, since in the unlikely event that your unit should develop a fault, you will be able to return it to you dealer for rectification securely packed.

**2) Amplifier Connection:** In order to avoid damage, it is advisable to establish and follow a pattern for turning on and off your system. With all system parts connected, turn on source equipment, tape decks, cd players, mixers, effects processors etc, BEFORE turning on your amplifier. Many products have large transient surges at turn on and off which can cause damage to your speakers. By turning on your bass amplifier LAST and making sure its level control is set to a minimum, any transients from other equipment should not reach your loud speakers. Wait till all system parts have stabilised, usually a couple of seconds. Similarly when turning off your system always turn down the level controls on your bass amplifier and then turn off its power before turning off other equipment

**3) Cables:** Never use shielded or microphone cable for any speaker connections as this will not be substantial enough to handle the amplifier load and could cause damage to your complete system.

**4) Servicing:** The user should not attempt to service these products. Refer all servicing to qualified service personnel.

## FCC COMPLIANCY STATEMENT



This device complies with Part 15 of the FCC rules Operation is subject to the following two conditions:

- 1) This device may not cause harmful interference
- 2) This device must accept any interference received, that may cause undesired operation.

Warning: Changes or modification to the equipment not approved by Laney can void the user's authority to use the equipment.

Note: This equipment has been tested and found to comply with the limits for Class B digital device, pursuant to Part 15 of the FCC Rules. These limits are designed to provide reasonable protection against harmful interference in a residential installation. This equipment generates, uses and can radiate radio frequency energy and if not installed and used in accordance with the instructions, may cause harmful interference to radio communications. However, there is no guarantee that interference will not occur in a particular installation. If this equipment does cause harmful interference to radio or television reception, which can be determined by turning the equipment off and on, the user is encouraged to try and correct the interference by one or more of the following measures.

Reorient or relocate the receiving antenna.

Increase the separation between the equipment and receiver.

Connect the equipment into an outlet on a circuit different from that to which the receiver is connected.

Consult the dealer or an experienced radio/TV technician for help.



This product conforms to the requirements of the following European Regulations, Directives & Rules:

CE Mark (93/68/EEC), Low Voltage (2014/35/EU), EMC (2014/30/EU),

RoHS (2011/65/EU), ErP (2009/125/EU).



In order to reduce environmental damage, at the end of its useful life, this product must not be disposed of along with normal household waste to landfill sites. It must be taken to an approved recycling centre according to the recommendations of the WEEE (Waste Electrical and Electronic Equipment) directive applicable in your country.



**WARNING:** When using electrical products, basic cautions should always be followed, including the following:

1. Read these instructions.
2. Keep these instructions safe.
3. Heed all warnings.
4. Follow all instructions.
5. Do not use this apparatus near water.
6. Clean only with a dry cloth.
7. Do not block any of the ventilation openings. Install in accordance with manufacturer's instructions.
8. Do not install near any heat sources such as radiators, heat registers, stoves or other apparatus (including amplifiers) that produce heat.
9. An apparatus with Class I construction shall be connected to a mains socket outlet with a protective connection. Do not defeat the safety purpose of the polarized or grounding-type plug. A polarized plug has two blades with one wider than the other. A grounding type plug has two blades and a third grounding prong. The wide blade or third prong is provided for your safety. If the provided plug does not fit into your outlet, consult an electrician for replacement of the obsolete outlet.
10. Protect the power cord from being walked on or pinched, particularly at plugs, convenience receptacles, and the point they exit from the apparatus.
11. Only use attachments/accessories provided by the manufacturer.
12. Use only with a cart, stand, tripod, bracket, or table specified by the manufacturer, or sold with the apparatus. When a cart is used, use caution when moving the cart/apparatus combination to avoid injury from tip-over.
13. The mains plug or appliance coupler is used as the disconnect device and shall remain readily operable. The user should allow easy access to any mains plug, mains coupler and mains switch used in conjunction with this unit thus making it readily operable. Unplug this apparatus during lightning storms or when unused for long periods of time.
14. Refer all servicing to qualified service personnel. Servicing is required when the apparatus has been damaged in any way, such as when power-supply cord or plug is damaged, liquid has been spilled or objects have fallen into the apparatus, the apparatus has been exposed to rain or moisture, does not operate normally, or has been dropped.
15. Never break off the ground pin. Connect only to a power supply of the type marked on the unit adjacent to the power supply cord.
16. If this product is to be mounted in an equipment rack, rear support should be provided.
17. Note for UK only: If the colours of the wires in the mains lead of this unit do not correspond with the terminals in your plug, proceed as follows:
  - a) The wire that is coloured green and yellow must be connected to the terminal that is marked by the letter E, the earth symbol, coloured green or coloured green and yellow.
  - b) The wire that is coloured blue must be connected to the terminal that is marked with the letter N or the colour black.
  - c) The wire that is coloured brown must be connected to the terminal that is marked with the letter L or the colour red.
18. This electrical apparatus should not be exposed to dripping or splashing and care should be taken not to place objects containing liquids, such as vases, upon the apparatus.
19. Exposure to extremely high noise levels may cause a permanent hearing loss. Individuals vary considerably in susceptibility to noise-induced hearing loss, but nearly everyone will lose some hearing if exposed to sufficiently intense noise for a sufficient time. The U.S. Government's Occupational Safety and Health Administration (OSHA) has specified the following permissible noise level exposures: According to OSHA, any exposure in excess of the above permissible limits could result in some hearing loss. Earplugs or protectors to the ear canals or over the ears must be worn when operating this amplification system in order to prevent a permanent hearing loss, if exposure is in excess of the limits as set forth above. To ensure against potentially dangerous exposure to high sound pressure levels, it is recommended that all persons exposed to equipment capable of producing high sound pressure levels such as this amplification system be protected by hearing protectors while this unit is in operation.
20. Symbols & nomenclature used on the product and in the product manuals, intended to alert the operator to areas where extra caution may be necessary, are as follows:

Intended to alert the user to the presence of high 'Dangerous Voltage' within the products enclosure that may be sufficient to constitute a risk of electrical shock to persons.



Intended to alert the user of the presence of important operating and maintenance (Servicing) instructions in the literature accompanying the product.

Risk of electrical shock - DO NOT OPEN. To reduce the risk of electrical shock, do not remove the cover. No user serviceable parts inside. Refer servicing to qualified personnel.

To prevent electrical shock or fire hazard, do not expose this appliance to rain or moisture. Before using this appliance please read the operating instructions.

If your appliance features a tilting mechanism or a kickback style cabinet, please use this design feature with caution. Due to the ease with which the amplifier can be moved between straight and tilted back positions, only use the amplifier on a level, stable surface. DO NOT operate the amplifier on a desk, table, shelf or otherwise unsuitable non-stable platform.



## CONSIGNES DE SÉCURITÉ IMPORTANTES



ATTENTION: L'utilisation de tout appareil électrique doit être soumise aux précautions d'usage incluant:

1. Lisez ces instructions
2. Gardez ce manuel pour de futures références.
3. Prêtez attention aux messages de précautions de ce manuel.
4. Suivez ces instructions.
5. N'utilisez pas cet appareil à proximité de plans d'eau.
6. N'utilisez qu'un tissu sec pour le nettoyage de votre appareil.
7. N'obstruez pas les systèmes de refroidissement de votre appareil et installez votre appareil en fonction des instructions de ce manuel.
8. Ne positionnez pas votre appareil à proximité de toute source de chaleur.
9. Un appareil avec la construction de la classe I sera relié à une prise munie d'une liaison à la terre. Branchez toujours votre appareil sur une alimentation munie de prise de terre utilisant le cordon d'alimentation fourni.
10. Protégez les connecteurs de votre appareil et positionnez les câblages pour éviter toutes déconnexions accidentelles.
11. N'utilisez que des fixations approuvées par le fabricant.
12. Lors de l'utilisation sur pied ou perche de support, assurez dans le cas de déplacement de l'ensemble enceinte/support de prévenir tout basculement intempestif de celui-ci.
13. La fiche secteur est utilisée pour couper l'alimentation de l'appareil et doit rester facilement accessible. Débranchez cet appareil pendant les orages ou s'il est inutilisé pendant de longues périodes.
14. Seul un technicien agréé par le fabricant est à même de réparer/contrôler votre appareil. Celui-ci doit être contrôlé s'il a subi des dommages de manipulation, d'utilisation ou de stockage (humidité, ...).
15. Ne déconnectez jamais la prise de terre de votre appareil.
16. Si votre appareil est destiné à être monté en rack, des supports arrière doivent être utilisés.
17. Note pour le Royaume-Uni : Si les couleurs des fils du câble d'alimentation ne correspondent pas aux fiches de la prise secteur, procédez comme suit:
  - a) Le fil vert et jaune doit être branché sur la borne repérée par la lettre E, ou le symbole de terre, ou par les couleurs vert ou verte et jaune.
  - b) Le fil bleu doit être branché sur la borne repérée par la lettre N, ou par la couleur noire.
  - c) Le fil marron doit être branché sur la borne repérée par la lettre L, ou par la couleur rouge.
18. Cet équipement électrique ne doit en aucun cas être en contact avec un quelconque liquide et aucun objet contenant un liquide, tels qu'un vase ou autre récipient.
19. Une exposition à de hauts niveaux sonores peut entraîner des dommages irréversibles de l'audition. La sensibilité au bruit varie considérablement d'un individu à l'autre, mais la majorité de la population ressentira une perte d'audition après une exposition à une forte puissance sonore pendant une durée prolongée.  
L'organisme de la santé américaine (OSHA) a produit le guide ci-dessous en rapport à l'exposition autorisée aux niveaux de bruit : D'après les études menées par l'OSHA, toute exposition au-delà des limites décrites ci-dessous entraînera des pertes de audition chez la plupart des sujets. Le port de système de protection (casque, oreillette de filtrage, etc...) doit être observé lors de l'utilisation de cet appareil sans quoi des dommages irréversibles peuvent être occasionnés. Le port de ces systèmes doit être observé par toutes personnes susceptibles d'être exposées à des conditions au-delà des limites décrites ci-dessous.
20. Symboles utilisés sur les produits et dans les manuels des produits, destinés à alerter l'opérateur des zones ou des précautions supplémentaires pouvant être nécessaires :

Durée par Jour (heures)	Niveau sonore moyen (dBA)
8	90
6	92
4	95
3	97
2	100
1 1/2	102
1	105
1/2	110
1/4 ou inférieur	115

Ce symbole est utilisé pour prévenir l'utilisateur de la présence d'une tension non isolée dangereuse à l'intérieur du boîtier de l'appareil, et pouvant être suffisante pour constituer un risque de choc électrique.

Ce symbole est utilisé pour prévenir l'utilisateur de la présence d'instructions d'utilisation et de maintenance dans le mode d'emploi accompagnant l'appareil.

Risque de choc électrique – NE PAS OUVRIR Afin de réduire le risque de choc électrique, ne pas ouvrir le capot. Il n'y a aucune pièce à l'intérieur pouvant être réparée par l'utilisateur. Veuillez confier la maintenance à un personnel qualifié.

Afin de prévenir tout risque de choc électrique et d'incendie, n'exposez pas cet appareil à la pluie ou à l'humidité. Avant d'utiliser cet appareil, lisez attentivement les instructions d'utilisation de ce mode d'emploi.

Si votre appareil est équipé d'un mécanisme de basculement ou si son boîtier est conçu comme retour, veuillez utiliser cette caractéristique avec prudence. En raison de la facilité avec laquelle l'amplificateur peut être basculé entre les positions droite et inclinée, utilisez uniquement l'amplificateur sur une surface plane et stable. NE PAS faire fonctionner l'amplificateur sur un bureau, une table, une étagère ou autre plate-forme inappropriée.

## 重要安全说明



警告：使用电器产品时，应始终遵循基本的注意事项，包括以下各项：

1. 阅读这些说明。
2. 确保此类说明放置于安全处。
3. 注意所有警告。
4. 请遵守所有说明。
5. 请勿在近水处使用该电器。
6. 仅可用干布清洁该电器。
7. 请勿堵塞该电器上的任何通风口。根据制造商的说明进行安装。
8. 请勿将该电器安装在靠近热源，如散热器、热风机、炉子或其他发热设备（包括功率放大器）。
9. 与 I 类建筑设备连接时，应连接到带保护的电源插座上。不要忽视极性或接地类型插头的安全作用。极性插头具有两个片状电极，其中一个较宽。接地类型插头具有两个片状电极和第三只接地脚。宽片状电极或第三只接地电极用于保证使用者及电器的安全。如所提供的插头不适用于插座，须请专业人员更换，切勿自行更换电源插座。
10. 保护电源线，不被踩踏或挤压，尤其在插头、插座以及电源线的连接处。
11. 仅可采用制造商提供的附件或配件。
12. 仅可使用制造商指定的、或与该电器一同出售的货车、台架、三脚架、支架或台桌。使用货车，及移动货车/搬运该电器时，须注意，避免倾翻产生损坏。
13. 电源插头或该电器的转接插头，应保持其易用操作性。用户应使用该电器匹配的电源插头、连接器和电源开关，应易于操作。在雷雨或长时间不使用时，拔下该电源插头。
14. 当该电器受到任何方式的损坏时，如：电源线或插头被损坏、液体泼溅或物体落入电器内、该电器放置于有雨水或潮湿处、及该电器坠落后，无法正常运行，需进行检修时，必须请有资格认证的维修人员进行维修。
15. 请勿折断电源插头上的接地极。仅可连接到在插头的片状电极旁边已标注符号的极性上。

每天持续时间 (小时)	噪声程度 (dBA) 限值范围
8	90
6	92
4	95
3	97
2	100
1 1/2	102
1	105
1/2	110
1/4 或更少	115

16. 如此电器须安装在设备架上，应提供后部支架。
17. 仅适用于英国的注意事项。如该电器的电源线中电缆颜色与插头片状电极不相符，请按照以下步骤进行操作：
  - a) 黄绿色电缆须连接至标有字母“E”的电极，为接地符号。颜色为黄绿色或绿色。
  - b) 蓝色电缆须连接至标有字母“N”的电极，颜色为蓝色或黑色。
  - c) 棕色电缆须连接至标有字母“L”的电极，颜色为棕色或红色。
18. 该电器不能放置于有水滴或有水溅出的地方，须注意，不要将盛有液体的容器，如花瓶放在该电器上。
19. 如果人处于极高噪音级中可能会造成永久失聪。每个人受噪音导致听力损害的差异很大。然而若长时间处于极强噪音中，任何人几乎都会造成不同程度的听力损害。美国政府职业安全健康管理局（OSHA）指定了以下允许范围内的噪音级别，见右表：根据 OSHA，任何超出上述允许的极限范围可导致不同程度的听力损害。在运行该电器时，人体处于超出了以上设定的限制，须佩戴耳塞或配备耳朵的保护装置，以防永久性听力损害。为避免可能处于强声压程度的危险，该电器运行时，建议处于强声压程度下的所有人都配备听力保护装置。
20. 用于产品和说明书上的符号和术语是为了提醒操作人员注意需要额外注意的地方，具体如下：

旨在提醒使用者小心产品空箱内的未绝缘“危险电压”，这可能足以对人构成触电危险。



旨在提醒使用者与产品一起提供的说明书中的重要操作和维护（保修）说明。小心触电-不能打开

为了降低触电风险，请不要打开盖子。里面不含任何用户可用的配件。请将维修交于被许可的人员。

为避免触电或火灾，请不要将本产品置于雨中或潮湿环境中。在使用本产品前，请仔细阅读操作说明。



21. 该产品仅适用于海拔2000m以下地区安全使用



该产品仅适用于非热带气候条件下安全使用

如果你的产品是倾斜的结构或是后倾款式的箱体，请小心使用该设计特征。由于功放可以在直立和后倾方式之间转换，请在平坦、牢固的表面使用该产品。请不要在桌子、架子或其它不适合、不牢固的平台上使用该功放。

## WICHTIGE SICHERHEITSHINWEISE



ACHTUNG: Beim Einsatz von Elektrogeräten müssen u.a. grundlegende Vorsichtsmaßnahmen befolgt werden:

1. Lesen Sie sich diese Anweisungen durch.
  2. Bewahren Sie diese Anweisungen auf.
  3. Beachten Sie alle Warnungen.
  4. Befolgen Sie alle Anweisungen.
  5. Setzen Sie dieses Gerät nicht in der Nähe von Wasser ein.
  6. Reinigen Sie es nur mit einem trockenen Tuch.
  7. Blockieren Sie keine der Lüftungsöffnungen. Führen Sie die Installation gemäß den Anweisungen des Herstellers durch.
  8. Betreiben Sie das Gerät nicht neben Wärmequellen wie Heizgeräten, Heizgeräten, Ofen oder anderen Geräten (auch Verstärkern), die Wärme erzeugen.
  9. Verwenden Sie nur Kaltgeräte-Netzkaabel aus dem Fachhandel.
  10. Schützen Sie das Netzkabel, sodass niemand darauf tritt oder es geknickt wird, insbesondere an Steckern oder Buchsen am Gerät.
  11. Verwenden Sie nur die vom Hersteller erhältlichen Zubehörgeräte oder Zubehörteile.
  12. Verwenden Sie nur einen Wagen, Stativ, Dreifuß, Träger oder Tisch, der den Angaben des Herstellers entspricht oder zusammen mit dem Gerät verkauft wurde. Wird ein Wagen verwendet, bewegen Sie den Wagen mit dem darauf befindlichen Gerät besonders vorsichtig, damit es nicht umkippt und möglicherweise jemand verletzt wird.
  13. Der Netzstecker bzw. Gerätestecker wird zum Trennen vom Stromnetz verwendet und muß immer leicht zugänglich sein. Der Benutzer sollte auf einfachen Zugang zu allen Netzsteckern, Gerätesteckern und Netz-Schaltern achten
- Ziehen Sie den Netzstecker bei Gewitter heraus oder wenn das Gerät längere Zeit nicht benutzt wird.
14. Lassen Sie sämtliche Wartungsarbeiten von qualifizierten Kundendiensttechnikern durchführen. Eine Wartung ist erforderlich, wenn das Gerät in irgendeiner Art beschädigt wurde, etwa wenn das Netzkabel oder der Netzstecker beschädigt wurden, Flüssigkeit oder Gegenstände in das Gerät gelangt sind, das Gerät Regen oder Feuchtigkeit ausgesetzt wurde, nicht normal arbeitet oder heruntergefallen ist.
  15. Schließen Sie das Gerät nur an eine Stromquelle an, die am Gerät neben dem Netzkabel angegeben ist.

Dauer pro Tag in Stunden	Geräuschpegel dBA	langsame Reaktion
8	90	
6	92	
4	95	
3	97	
2	100	
1 1/2	102	
1	105	
1/2	110	
1/4 oder weniger	115	

16. Wenn dieses Produkt in ein Geräte-Rack eingebaut werden soll, muss eine Versorgung über die Rückseite eingerichtet werden.

18. Dieses Gerät darf nicht ungeschützt Wassertropfen und Wasserspritzern ausgesetzt werden und es muss darauf geachtet werden, dass keine mit Flüssigkeiten gefüllte Gegenstände, wie z. B. Blumenvasen, auf dem Gerät abgestellt werden.

19. Belastung durch extrem hohe Lärmpegel kann zu dauerhaftem Gehörverlust führen. Die Anfälligkeit für durch Lärm bedingten Gehörverlust ist von Mensch zu Mensch verschieden, das Gehör wird jedoch bei jedem in gewissem Maße geschädigt, der über einen bestimmten Zeitraum ausreichend starkem Lärm ausgesetzt ist. Die US-Arbeitschutzbehörde (Occupational and Health Administration, OSHA) hat die folgenden zulässigen Pegel für Lärmbelastung festgelegt:

Laut OSHA kann jede Belastung über den obenstehenden zulässigen Grenzwerten zu einem gewissen Gehörverlust führen. Sollte die Belastung die obenstehenden Grenzwerte übersteigen, müssen beim Betrieb dieses Verstärkungssystems Ohrstöpsel oder Schutzvorrichtungen im Gehörgang oder über den Ohren getragen werden, um einen dauerhaften Gehörverlust zu verhindern. Um sich vor einer möglicherweise gefährlichen Belastung durch hohe Schalldruckpegel zu schützen, wird allen Personen empfohlen, die mit Geräten arbeiten, die wie dieses Verstärkungssystem hohe Schalldruckpegel erzeugen können, beim Betrieb dieses Geräts einen Gehörschutz zu tragen.

20. Symbole und Nomenklatur, die auf dem Produkt und in den Handbüchern stehen, sollen den Bediener auf die Bereiche, in denen besondere Vorsicht notwendig sein kann, alarmieren und sind wie folgt:

Sollen den Benutzer auf das Vorhandensein von "gefährlicher Hoch- Spannung" im Gerätegehäuse hinweisen, um die Gefahr eines elektrischen Schlags für Personen zu vermeiden...

Sollen den Benutzer auf das Vorhandensein wichtiger Betriebs- und Wartungsanweisungen in der beigelegten Dokumentation aufmerksam machen.

Gefahr eines elektrischen Schlags - NICHT ÖFFNEN. Um die Gefahr eines elektrischen Schlags zu reduzieren, darf die Abdeckung entfernt werden. Keine zu wartenden Teile im Inneren. Überlassen Sie die Wartung qualifiziertem Fachpersonal.

Gefahr eines elektrischen Schlags - NICHT ÖFFNEN. Um die Gefahr eines elektrischen Schlags zu vermeiden, darf die Abdeckung nicht geöffnet werden... Überlassen Sie die Wartung qualifiziertem Fachpersonal.

Wenn Ihr Gerät über einen Kippmechanismus oder eine "Tilt-back"- Funktion verfügt, benutzen Sie diese Funktion mit Vorsicht. Aufgrund der Leichtigkeit, mit der der Verstärker zwischen geraden und schrägen Rücken Positionen bewegt werden kann, verwenden Sie nur den Verstärker auf einer ebenen, stabilen Oberfläche. NICHT den Verstärker auf einem Schreibtisch, Tisch, Regal oder sonst eine ungeeignete nicht stabile Plattform stellen.

## INSTRUCCIONES IMPORTANTES DE SEGURIDAD



**CUIDADO:** Cuando use productos electrónicos, debe tomar precauciones básicas, incluyendo las siguientes:

1. Lea estas instrucciones.
2. Guarde estas instrucciones.
3. Haga caso de todos los consejos.
4. Siga todas las instrucciones.
5. No usar este aparato cerca del agua.
6. Limpiar solamente con un trapo seco.
7. No bloquear ninguna de las salidas de ventilación. Instalar de acuerdo a las instrucciones del fabricante.
8. No instalar cerca de ninguna fuente de calor como radiadores, estufas, hornos u otros aparatos (incluyendo amplificadores) que produzcan calor.
9. Un aparato con la construcción de clase I deberá conectarse a una toma de corriente que disponga una conexión con protección. No retire la patilla protectora del enchufe polarizado o con conexión a tierra. Un enchufe polarizado tiene dos clavijas, una más ancha que la otra. Un enchufe con toma de tierra tiene dos clavijas y un tercer diente de tierra. La clavija ancha (la tercera) se proporciona para su seguridad. Si el enchufe proporcionado no encaja en su toma de red, consúltelo a un electricista para que se reemplace por la obsoleta.
10. Proteja el cable de alimentación para que no sea pisado o pinchado, particularmente en los enchufes, habitáculos y el punto de salida del aparato.
11. Usar solamente componentes y accesorios proporcionados por el fabricante.
12. Usar solamente un carro, pie, trípode, o soporte especificado por el fabricante, o vendido junto al aparato. Cuando se use un carro, tenga cuidado al mover el conjunto carro/aparato para evitar que se dañe en un vuelco.
13. El cable de alimentación o conector del aparato se usa como dispositivo de desconexión y debe permanecer accesible. El usuario debe permitir un acceso fácil a cualquier entrada principal, interruptor haciéndolo así más operativo. Desenchufe este aparato durante tormentas eléctricas o cuando no se use en largos periodos de tiempo.
14. Para cualquier reparación, acuda a personal de servicio cualificado. Se requieren reparaciones cuando el aparato ha sido dañado de alguna manera, como cuando el cable de alimentación o el enchufe se han dañado, algún líquido ha sido derramado o algún objeto ha caído dentro del aparato, el aparato ha sido expuesto a la lluvia o la humedad, no funciona de manera normal, o ha sufrido una caída.
15. Nunca retire la patilla de Tierra. Conecte el aparato sólo a una fuente de alimentación del tipo marcado al lado del cable de alimentación.
16. Si este producto va a ser instalado en una unidad de rack, use algún tipo de apoyo trasero.
17. Nota para el Reino Unido solamente: Si los colores de los cables en el enchufe principal de esta unidad no corresponden con los terminales en su enchufe, proceda de la siguiente manera:
  - a) El cable de color verde y azul debe ser conectado al terminal que está marcado con la letra E, el símbolo de Tierra (earth), coloreado en verde o en verde y amarillo.
  - b) El cable coloreado en azul debe ser conectado al terminal que está marcado con la letra N o el color negro.
  - c) El cable coloreado en marrón debe ser conectado al terminal que está marcado con la letra L o el color rojo.
18. Este aparato eléctrico no debe ser sometido a ningún tipo de goteo o salpicadura y se debe tener cuidado para no poner objetos que contengan líquidos, como vasos, sobre el aparato.
19. La exposición a altos niveles de ruido puede causar una pérdida permanente en la audición. La susceptibilidad a la pérdida de audición provocada por el ruido varía según la persona, pero casi todo el mundo perderá algo de audición si se expone a un nivel de ruido suficientemente intenso durante un tiempo determinado. El Departamento para la Salud y para la Seguridad del Gobierno de los Estados Unidos (OSHA) ha especificado las siguientes exposiciones al ruido permisibles:  
De acuerdo al OSHA, cualquier exposición que exceda los límites arriba indicados puede producir algún tipo de pérdida en la audición. Protectores para los canales auditivos o tapones para los oídos deben ser usados cuando se opere con este sistema de sonido para prevenir una pérdida permanente en la audición, si la exposición excede los límites indicados más arriba. Para protegerse de una exposición a altos niveles de sonido potencialmente peligrosa, se recomienda que todas las personas expuestas a equipamiento capaz de producir altos niveles de presión sonora, tales como este sistema de amplificación, se encuentren protegidas por protectores auditivos mientras esta unidad esté operando.
20. Símbolos y nomenclatura utilizada en el producto y en los manuales de producto, destinado a alertar al usuario de las áreas donde la precaución adicional pueden ser necesarias, son las siguientes:

Duración por Día en Horas	Nivel de Sonido dBA, Respuesta Lenta
8	90
6	92
4	95
3	97
2	100
1 1/2	102
1	105
1/2	110
1/4 ou inférieur	115



La intención de alertar al usuario de la presencia de "tensión peligrosa" alto dentro del recinto los productos puede ser suficiente para constituir un riesgo de descarga eléctrica para las personas.

La intención de alertar al usuario de la presencia de importantes de operación y mantenimiento (servicio) en la literatura que acompaña al producto.

Riesgo de choque eléctrico - NO ABRIR. Para reducir el riesgo de descarga eléctrica, no retire la cubierta. No hay piezas que el usuario pueda reparar. Solicite la revisión al personal cualificado.

Para evitar descargas eléctricas o incendios, no exponga este aparato a la lluvia ni a la humedad. Antes de usar este aparato, por favor lea las instrucciones de funcionamiento.

Si el aparato cuenta con un mecanismo de inclinación o un gabinete estilo de contragolpe, por favor use esta característica con precaución. Debido a la facilidad con que puede ser que el amplificador se mueva entre las posiciones recta e inclinada, utilice sólo el amplificador sobre una superficie nivelada y estable. NO haga funcionar el amplificador en un escritorio, mesa, estantería o plataforma no estable o no apta.

## INSTRUÇÕES DE SEGURANÇA

PT

AVISO: Ao usar produtos elétricos, adverte básica devem ser sempre seguidas, incluindo as seguintes:

1. Leia estas instruções.
2. Guarde estas instruções de segurança.
3. Preste atenção a todos os avisos.
4. Siga todas as instruções.
5. Não use este aparelho perto da água.
6. Limpe apenas com um pano seco.
7. Não bloqueie qualquer uma das aberturas de ventilação. Instale de acordo com as instruções do fabricante.
8. Não instale perto de fontes de calor, como radiadores, aquecedores, fogões ou outros aparelhos (incluindo amplificadores) que produzem calor.
9. Um aparelho com a construção de classe I devem ser conectado a uma tomada elétrica com ligação de proteção. Não anule a finalidade de segurança da ficha polarizada ou do tipo terra. Uma ficha polarizada possui duas lâminas, uma mais larga que a outra. Uma ficha do tipo terra tem duas lâminas e um terceiro pino de aterramento. A lâmina larga ou o terceiro pino são fornecidos para sua segurança. Se a ficha fornecida não encaixar na sua tomada, consulte um electricista para a substituição da tomada obsoleta.
10. Proteja o cabo de alimentação de pisadelas ou apertos, especialmente nas fichas, receptáculos de conveniência e no ponto de saída do aparelho.
11. Utilize apenas ligações / acessórios fornecidos pelo fabricante.
12. Use somente com o carrinho, estrutura, tripé, suporte, ou mesa especificados pelo fabricante ou vendidos com o aparelho. Quando utilizar um carrinho, tenha cuidado ao mover o conjunto carrinho / dispositivo para evitar danos provocados pela queda. 13. A ficha da tomada ou aparelho forem utilizados como dispositivo de desconexão e deve estar sempre acessível. O usuário deve permitir o acesso fácil a qualquer ficha, acoplador de alimentação e interruptor de rede usada em conjunto com esta unidade, assim, tornando-o acessível. Desligue o aparelho durante tempestades com raios ou quando não for utilizado por longos períodos de tempo.
14. Solicite a assistência de pessoal qualificado. A manutenção é necessária quando o aparelho tiver sido danificado de qualquer maneira, como quando o cabo de alimentação ou a ficha estiverem danificados, líquido foi derramado ou objetos caídos dentro do aparelho, o aparelho tenha sido exposto à chuva ou umidade, não operar normalmente, ou se tiver caído.
15. Nunca quebre o pino terra. Ligue apenas a uma fonte de energia do tipo marcadas na unidade adjacente ao cabo de fornecimento de energia.
16. Se este produto for para ser montado em um bastidor de equipamentos, o suporte traseiro deve ser fornecido. 17. Nota para o Reino Unido: Se as cores dos fios do cabo de alimentação da unidade não correspondem com os terminais na ficha, faça o seguinte:
  - a) O fio que é colorido verde e amarelo tem de ser ligado ao terminal que está marcada com a letra E, o símbolo de terra, de cor verde ou colorido em verde e amarelo.
  - b) O fio é de cor azul, que tem de ser ligado ao terminal que está marcada com a letra N ou a cor preta.
  - c) O fio que é castanho deve ser ligado ao terminal que está marcada com a letra L ou a cor vermelha. Aparelhos elétricos.
18. This não deve ser exposto a respingos e os cuidados devem ser tomados para não colocar objetos que contenham líquidos, tais como vasos, sobre o aparelho.
19. A exposição a níveis de ruído extremamente alta pode causar uma perda permanente da audição. Os indivíduos variam consideravelmente a susceptibilidade ao ruído induzido perda de audição, mas quase todo mundo vai perder alguma audição se expostos a ruído suficientemente intensa durante um tempo suficiente.  
Segurança do Trabalho do governo dos EUA e Administração de Saúde (OSHA) especificou os seguintes exposições de nível de ruído admissíveis: de acordo com OSHA, a exposição em excesso dos limites admissíveis acima poderia resultar em alguma perda de audição. Tampões ou protetores para o canal auditivo ou sobre as orelhas, deve ser usada quando se opera este sistema de amplificação de modo a evitar a perda permanente da audição, se a exposição for superior a dos limites tal como descrito acima. Para garantir contra a exposição potencialmente perigoso para elevados níveis de pressão de som, recomenda-se que todas as pessoas expostas a um equipamento capaz de produzir níveis elevados de pressão sonora, como este sistema de amplificação de ser protegidos por protetores auditivos enquanto esta unidade está em operação.
20. Símbolos e nomenclatura utilizados no produto e nos manuais de produtos, destinados para alertar o operador para as áreas onde o cuidado extra pode ser necessário, são os seguintes:

duración por Día em Horas	DBA Nivel de som, resposta lenta
8	90
6	92
4	95
3	97
2	100
1 1/2	102
1	105
1/2	110
1/4 or less	115



Com a intenção de alertar o utilizador para a presença de "tensão perigosa" alto dentro do recinto produtos que poderá ser suficiente para constituir um risco de choque elétrico para as pessoas.

Com a intenção de alertar o usuário da presença de importantes de operação e manutenção (assistência) na literatura que acompanha o produto.

Risco de choque elétrico - NÃO ABRA. Para reduzir o risco de choque eléctrico, não remover a tampa. Não existem peças no interior. Consulte um técnico qualificado.

Para evitar choque elétrico ou risco de incêndio, não exponha este aparelho à chuva ou umidade. Antes de utilizar este aparelho, leia atentamente as instruções de operação.

Se o seu aparelho possui um mecanismo de inclinação ou um armário estilo propina, por favor, use esse recurso de design com cautela. Devido à facilidade com que o amplificador pode ser movida entre as posições de costas rectas e inclinada, usar apenas o amplificador numa superfície plana e estável. NÃO operar o amplificador em uma escrivaninha, mesa, prateleira ou de alguma forma inadequada plataforma listada.

## 安全上の重要な注意事項

JP

電子機器を使用する際は、下記の注意事項に従ってご使用ください。

ご使用前には必ずこの説明書をお読みください。

説明書は大切に保管してください。

すべての注意事項を確認してください。

水などの液体を本体にこぼしたり、内部にかからないように注意してください。

掃除するときは、乾いた布のみを使用してください。

通気孔は絶対に塞がないでください。

ラジエーター、ヒートレジスター、ストーブ等、熱を発生する装置（アンプを含む）

の近くには決して置かないでください。

電源コードは、踏まれたりとはさまれたりしないように注意してください。

メーカーによって供給されたパーツ以外は使用しないでください。

キャスター等は、付属品を使用してください。転倒等の事故がないように十分注意してください。

長時間使用しない時、また雷雨の時などはコンセントを抜いてください。

電源コードやプラグの破損、強い衝撃や、液濡れ等の理由で正常に装置が動作しない場合は、

ご購入店にご相談ください。

激しい騒音環境下では、永続的な難聴を引き起こす可能性があります。

騒音性 難聴への影響度には個人差がありますが、

激しい騒音の中にある一定の期間さらされた場合、

ほとんどの人の聴覚に悪影響を及ぼす可能性があります。米国政府の

労働安全衛生局（OSHA）は、ノイズレベルの許容量（条件）

を定めています： OSHAによると、許容量を超える騒音は、

少なからず難聴に繋がる可能性があります。このアンプシステムを操作する際、

万が一制限値を超えている場合は、永続的な 難聴を防ぐためにも耳栓などを使用してください。

機材またはマニュアルに記載された記号、及び名称は、ご使用時に注意が必要なものとなります。

下記をご参照ください。

1日の時間数	騒音レベル(dBA) 応答が速い
8	90
6	92
4	95
3	97
2	100
1½	102
1	105
½	110
1/4	それ以下



機材内部には、人に感電する危険性のある“高電圧”が流れている場合があります。

付属の冊子に書かれている操作上、または管理上（サービス上）重要な事項を確認してください。

製品カバーを開けないでください。感電の危険性を減らすためにも、蓋は取り外さないでください。

内部にはユーザーが修理できる部品はありません。資格ある技術者の指示を仰いでください。

感電や火災の危険を防止するため、この装置を雨や湿気にさらさないでください。使用する前には、

必ず取扱説明書をお読みください。

（アンプを使用しないときは、スイッチをオフにし、電源コードは抜いてください）

場合は、アプライアンスの機能傾斜機構やキックバック スタイルのキャビネットは、

注意してこのデザイン機能を使用してください。

アンプ ストレートと戻って傾斜の位置間で移動できますがしやすさのため、

水平で安定した表面に、アンプのみ使用します。

デスク、テーブル、

棚またはそれ以外の場合に不適切な

nonstable **プラットフォーム上増幅器を**

操作しないでください。



# USER MANUAL

MODEL NUMBER:

SERIAL NUMBER:

PLACE OF PURCHASE:

DATE OF PURCHASE:

PLEASE COMPLETE FOR FUTURE REFERENCE

 LANEYAMPLIFICATION  LANEYAMPLIFICATION  LANEYAMPS  LANEYTV

DESIGNED & ENGINEERED IN THE UK BY LANEY

[WWW.LANEY.CO.UK](http://WWW.LANEY.CO.UK)

REVISION 1.0